

№5(123) 2013

# ЖАЙНА ЖИЗНИ

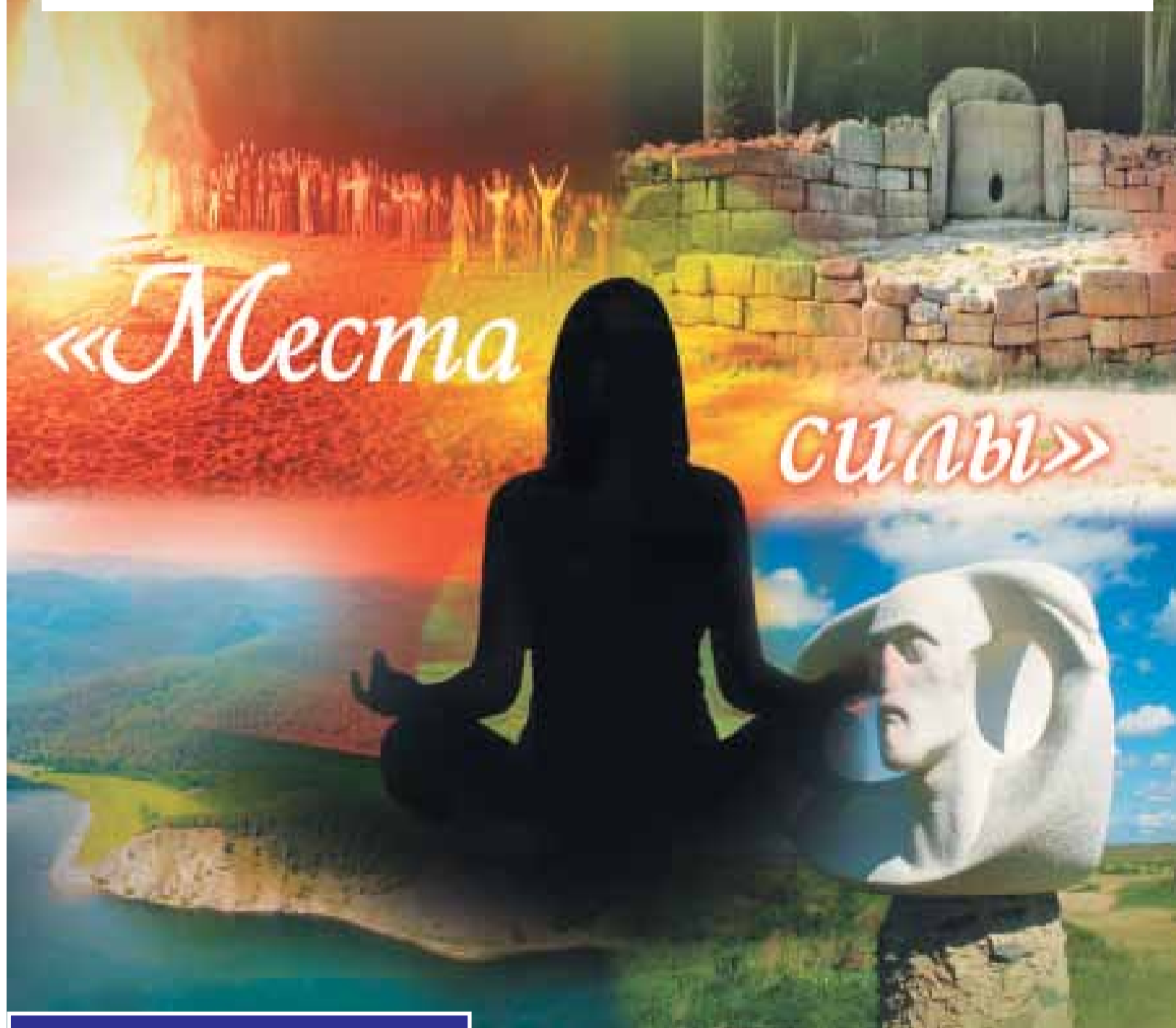

Как обрести силу  
в местах силы ..... 3



Энергетический центр  
России ..... 5



Алтайская Шамбала... 6



Метафизическая  
реконструкция  
сакральных  
сооружений ..... 7



Граница  
другого мира..... 10



Надежда Маслова.  
Александр  
Пороховцов  
возвращается? ..... 14

Впервые о том, что Земля – не шар, а кристалл, говорили греческие ученые – математик Пифагор и философ Платон. Они предположили, что идеальной моделью Земли могут быть икосаэдр и додекаэдр. Возможность объяснить особенности внутреннего строения Земли с помощью представления ее в форме кристалла привлекла в XIX веке двух французских ученых – геолога де Бомона и математика Пуанкаре. В XX веке идею подхватили в Советском Союзе – Н. Гончаров, В. Макаров, В. Морозов. По мнению ученых, силовое поле этого растущего кристалла обуславливает структуру Земли: два многогранника вписаны друг в друга. На поверхности Земли проступают проекции икосаэдра и додекаэдра. 62 вершины и середины ребер этого сложного кристалла обладают особыми свойствами, которые объясняют многие процессы, происходящие в этих точках.

## Кристаллическая сетка Земли

Ребра и вершины икосаэдра на рисунке (см. стр. 4) окрашены синим цветом, а ребра и вершины додекаэдра – красным цветом. Нумерация вершин – от Гринвичского меридиана.

Синий многогранник (икосаэдр) в настоящее время в основном определяется отрицательными свойствами гравитационных диполей. Время на отрицательных полюсах течет не изнутри наружу, как на положительных полюсах диполей, а в обратном направлении, т. е. внутрь земли. Такое направление

интенсивности времени обуславливает процессы деградации, разрушения, упрощения вещества, что связано с возрастанием энтропии. Чаще всего отрицательный полюс определяет процессы разуплотнения материи в астеносфере, сокращение земной коры, образование зон депрессий и понижение рельефа.

В ребрах и вершинах красного многогранника (додекаэдра) – наоборот, волны времени идут изнутри наружу, поэтому несут в себе качества самоорганизации, структуризации, уменьшения энтропии. Здесь происхо-

дит интенсивная генерация вещества. Это места зарождения жизни, «колыбели» человечества.

Не менее интересными являются места пересечения красных и синих ребер. Уникальные явления природы на Земле, как правило, «привязаны» к этим местам. В этих местах волны времени выделяются наиболее интенсивно, хотя направление хода времени может быть как вверх от земли, так и вниз. Несколько таких мест мы сейчас рассмотрим.

Начнем наш обзор с рукотворных сооружений – пирамид (Продолжение на 4 стр.)

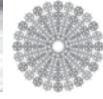

*Каждое утро, проснувшись, начинай с мысли:  
«Сегодня мне повезло, – я проснулся.  
Я жив, у меня есть эта драгоценная человеческая жизнь,  
и я не стану тратить ее впустую.  
Я направлю всю свою энергию на внутреннее развитие,  
Чтобы раскрыть свое сердце другим  
И достичь просветления во благо всем существам.  
Я буду питать лишь добрые помыслы о других.  
Я не стану сердиться или думать о них дурное.  
Всеми силами буду я приносить пользу другим».*  
*Его Святейшество Далай-лама*

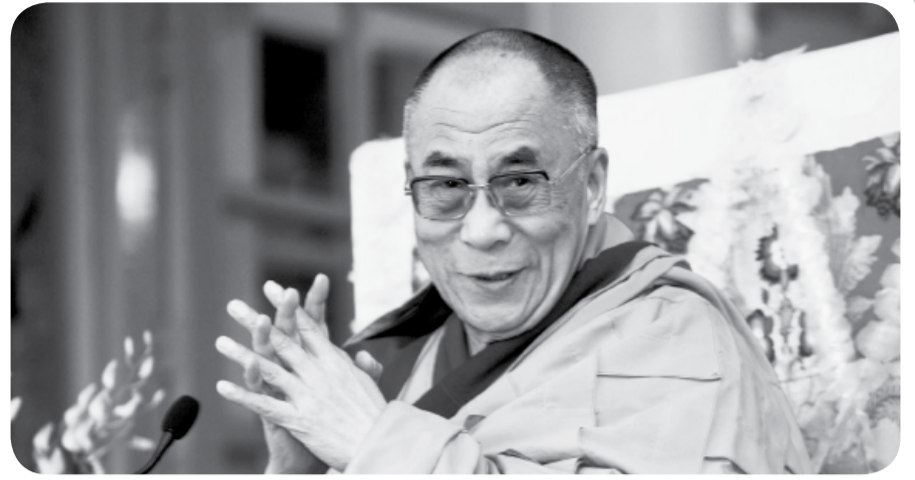

## ПРОФЕССИОНАЛЬНАЯ ЛИГА ПСИХОЛОГИИ И ПСИХОТЕРАПИИ

### Шестая международная экспедиция Хакасия–Саяны–Тува

Путешествие в сердце шаманской земли России и Мира. Ритуалы шаманов специально для нас! Групповое камлание. Белые и чёрные шаманы. Встречи с этническими группами. Ночные ритуалы. Ритуалы восхода солнца. Горловое пение, места силы, целительные источники, здоровье, этнические концерты на природе, инициации и многое другое. Всё, о чём вы читали и слышали.

**Главная цель экспедиции** – находить и обсуждать, обмениваться захватывающей и неожиданной информацией, которая лежит в основе любого Открытия. Мы хотим собрать все увлекательное и интригующее, полезное и ценное, что происходит как в окружающем мире, так и во внутренней реальности отдельного человека:

- шаманский подход к исцелению,
- теория, ритуалы, церемонии,
- создание оберегов,
- техника шаманского танца,
- основы горлового пения,
- вокальные техники,
- работа с бубном,
- работа со стихиями,
- духи предков,
- путешествия в верхний и нижний миры,
- духи-проводники,
- шаманское путешествие,
- тотемные животные,
- духи-помощники,
- гармония,
- желания,
- индивидуальные практические занятия с шаманом,
- особые ритуалы.



#### Первая часть экспедиции:

15–23 июля 2013 г. (все желающие). 15 июля утром забираем всех в Абакане. 23 июля – отъезд из Кызыла. Проживаем в Кызыле, в отеле, в номерах со всеми удобствами, или в гостиничных юртах с удобствами, недалеко от Кызыла. В течение всех дней микроавтобусами выезжаем в различные места на мероприятия, в каждом из которых обязательно один шаманский ритуал. Планируем: этнический концерт, поездки на целительные и омолаживающие источники, озёра, природные места силы, различные церемонии, знакомство с буддизмом, посещение музея (история Тувы, шаманизма, золото скифов). Много необычного и необычайного!

Шаманов будет много и разных.

Всем: молодость, мудрость. Обучение (для желающих).

Работа с бубном. Работа с энергией. Гадание. Основы врачевания.

Психологам: лучшие рекомендации (особенно тем, кто использует трансперсональные технологии).

Всем: оздоровление, лечение (источники, ритуалы, отличная психотерапия). Прекрасный отдых.

#### Вторая часть экспедиции:

24 июля – 1 августа 2013 (продвинутая). 24 июля утром забираем всех в Абакане. 1 августа – отъезд из Кызыла. Приглашаем всех, кто участвовал в наших экспедициях, а также людей, понимающих, зачем и к кому они едут!

Проживаем в Кызыле, в отеле, в номерах со всеми удобствами или в гостиничных юртах с удобствами, недалеко от Кызыла. Это половина нашего приключения. Самые сильные, самые эффективные, самые эксклюзивные церемонии и мероприятия в эти дни! Шаманы Кызыла, Шагонара и восточной части Тувы.

Вторая половина приключения начнётся в 350 км от Кызыла – район Бай тайги. Шаманы Ак-Довурака, Чадана, западной Тувы. Возможно встреча с хакасскими шаманами в последний день экспедиции.

Шаманские бубны заказывайте заранее. Полный цикл изготовления более 3 месяцев.

Бубны «включим» обязательно!

**Проезд.** В Абакане необходимо быть 15 июля утром (первая часть экспедиции) и 24 июля утром (вторая часть экспедиции). Обрато выезжаем из Кызыла 23 июля и 1 августа (соответственно частям экспедиции), приезжаем в Абакан вечером.

**Поезд.** Организованная группа выезжает из Екатеринбурга поездом Москва–Абакан до Абакана 13 июля и 22 июля соответственно частям экспедиции. Участники могут присоединяться к поезду в любой точке его маршрута.

**Самолет.** Самостоятельно участники долетают до Абакана. Авиакомпания S7 и Аэрофлот (Владивосток авиа). Внимательно изучите аэропорты вылета! Необходимо прилететь утром до 7 часов или на день раньше. В 2012 году появились летние рейсы из Красноярск в Кызыл (8-местный самолёт). Мы рекомендуем встречаться в Абакане.

Встречаемся 15 и 24 июля утром. Всех собираем микроавтобусами от ж.д. вокзала и аэропорта.

www.n543.ru, 543@n543.info  
8 901 2010455 Анна Витальевна;  
8 904 5422228 Мария Михайловна

#### Темы газеты и заседаний клуба экспертов на 2013 год

##### Июнь

Траволечение. БАДы. Солнцетерапия и другие природные факторы и методы, способствующие оздоровлению человека

##### Июль

НЛО. Аномальные явления.

##### Сентябрь

Массаж, Рейки, иглорефлексотерапия и другие контактные методы работы с телом

##### Октябрь

Йога, цигун, у-шу и другие подобные системы и практики

##### Ноябрь

Традиционная и трансперсональная психология

##### Декабрь

Прогнозы и предсказания

**Принимаем материалы по темам номеров для публикации.**

## Подписка на газету «Тайна жизни»

для жителей Екатеринбурга  
и Свердловской области.

Стоимость подписки на полугодие 183,42 руб.  
ПОДПИСНОЙ ИНДЕКС ГАЗЕТЫ 53876.

Каталог российской прессы «Почта России»  
в любом почтовом отделении города и области.

Если вы проживаете за пределами Свердловской области, необходимо выслать письмо в адрес редакции с указанием вашего полного имени и почтового адреса.

Денежные средства на подписку нужно перечислить на имя главного редактора по адресу:  
**620014, г. Екатеринбург, ул. Маршала Жукова, 10, Издательский дом «Медиа круг», Шихову Ивану Михайловичу.**

Стоимость подписки на полугодие

396 руб.

Подписаться можно с любого месяца.



# Как обрести силу в местах силы

**Места силы – особые районы планеты Земля, в которых фиксируется сильная энергетика. Это могут быть природные памятники, уникальные элементы ландшафта (горы, озёра, пещеры и т. п.), места, связанные с важными историческими событиями или религиозной деятельностью (места паломничества) и многое другое.**

Человек, попадая на место силы, ощущает сильное воздействие, которое может проявляться как на физическом, так и на эмоциональном уровне. Характер такого воздействия может быть как положительным, так и отрицательным.

Часто места силы связаны с какими-либо природными аномалиями, например, тектоническими разломами. Есть теория, что места силы представляют собой узлы энергетической структуры планеты. При этом считается,



что данная структура пребывает в некотором движении, т. е. одни места силы могут терять свою энергетiku, а другие наоборот. Например, известный Стоунхендж, расположенный в Англии, раньше был мощным местом силы, но сейчас в силу изменений энергетической структуры Земли он потерял этот статус. Соответственно, постоянно на поверхности планеты возникают новые места силы.

Еще в далекой древности люди знали о магических свойствах мест силы и активно использовали их. Согласно одной из теорий, различные древние сооружения – пирамиды, лабиринты, дольмены и т. д., установленные в местах силы, были призваны гармонизировать земную энергетiku, поддерживать связь материального и тонкого миров. К сожалению, большинство подобных сакральных построек были разрушены, что отрицательно сказывается на судьбе человечества – ухудшается экология, материаль-

ные интересы преобладают над духовными и т. д.

Раньше места силы пользовались почитанием живущих поблизости людей независимо от их религии и других культурных особенностей. Часто именно в «сильных» местах строили храмы, монастыри, церкви. В истории известно много фактов, когда новые храмы строились на месте древних сакральных сооружений. Например, многие православные храмы находятся на местах, где раньше были расположены языческие славянские капища.

Как уже было упомянуто выше, различные геометрические формы, созданные древними, были призваны усилить энергетiku мест силы. Например, всем известны аномальные свойства пирамид – в них не портятся продукты, не тупятся острые предметы, люди получают энергию.

Кроме природных факторов, на энергетiku мест силы могут влиять люди, точнее, их эмоции, вера, духовная энергия. Недаром так распространено паломничество для поклонения местам силы. Посещая их, люди энергетически очищаются, приближаются к состоянию просветления.

Места силы могут иметь не только природное происхождение. Например, районы планеты, где произошли важные исторические или религиозные события, тоже обладают особой энергетикой. Зачастую природный и антропогенный факторы возникновения и поддержки места силы сочетаются друг с другом. Например, район Иерусалима, где происходили события, священные для всех христиан, был древним сакральным местом.

Среди самых известных мест силы на планете – гора Кайлас (Тибет), гора Белуха (Горный Алтай), гора Шаства (Калифорния), Столовая гора (Южная Африка), дольмен на реке Пшада (Северный Кавказ), гора Аруначала (Индия), Окунево (Западная Сибирь), Аркаим (Южный Урал) и др. Последние исследования показывают, что места силы располагаются не только на поверхности Земли, но и под водой.

Планируя посещение места силы, нужно учитывать ряд особенностей.

Есть места силы с положительной энергетикой (контакт с верхними мирами) и с отрицательной (выход в нижние миры). Соответственно, места силы первого вида люди стремились поддерживать,

а второго – блокировать.

Воздействие места силы на каждого человека сугубо индивидуально.

Например, если человек наполнен негативом, то посещение положительных мест силы может вызвать у него тяжелую эмоциональную и физическую реакцию. Это не плохо, так как свидетельствует о процессе очищения, но нужно быть заранее готовым к этому.

Важно тщательно подготовиться к посещению места силы. Желательно иметь опытного проводника. Важно осознать, что это не увеселительная прогулка, а серьезная духовная работа, сопряженная с контактами с тонким миром и различными его проявлениями.

К сожалению, сегодня человечество утратило древние знания об энергетической структуре планеты, роли мест силы и их воздействии на Землю и человечество. Отдельные энтузиасты ведут поиск в данном направлении, но пока нельзя объективно оценить, насколько их усилия приблизили нас к истине.

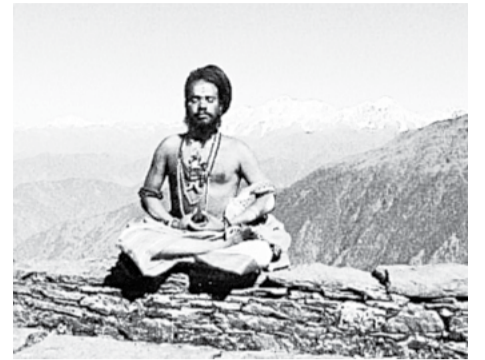

Применение различных сакральных практик в местах силы, при условии, что все делается правильно, способно оказать огромное влияние на человека, подтолкнуть его к переходу на новую ступень духовного роста.

**Правила посещения мест силы:**

- внимательно следить за своим состоянием – как на физическом, так и на эмоциональном уровне;
- отпустить суетные мысли, настроиться на общение с местом силы;
- не разговаривать без необходимости, так как разговоры отвлекают, и на них тратится энергия;
- следить за знаками;
- уважительно относиться к месту силы;
- соблюдать все принятые правила и ритуалы;
- и, конечно, не употреблять алкогольные напитки, не сорить и т. п.

samopoznanie.ru

## Гора Кайлас – самая мощная энергетическая точка на Земле

**Для того чтобы Кайлас оказал на Вас влияние, не обязательно быть религиозным человеком. Вы можете быть приверженцем только одного пути – самопознания и постижения мудрости.**

От Маносаровара (4550 м) до Дарчена (4650 м) проходит дорога, пересекающее плато Барка. Дарчен – маленькое поселение, практически полностью состоящее из гестхаусов. Это одно из самых важных мест, поскольку именно отсюда начинается трехдневный обход горы Кайлас.

Вокруг Кайласа (по пути следования) находятся три буддийских монастыря (Чуку, Дрира Пук и Зутул Пук). Все они принадлежат к традиции Кагью, поскольку Кайлас – одно из основных мест, где медитировал Великий отшельник и основатель ордена Кагью Миларепа, и многие места здесь связаны с его именем.

Есть еще два монастыря по дороге к южной стороне Кайласа – Гьяндрак и Серлуунг. Последний находится по дороге к вершине Нанди, горы, прилегающей к южной (белой) стене Кайласа. Во-

круг Нанди также совершается ритуальный обход, однако доступен он становится лишь после совершения паломником тринадцати кор (обходов) вокруг Кайласа.

Многие европейские паломники совершают радиальный выход к этим монастырям, откуда открываются потрясающие виды на южную сторону горы. Такой поход занимает примерно пять – семь часов. В первый день коры обычно проходит маршрут от Дарчена до северной стороны горы, до лагеря или гестхауса в районе монастыря Дрира Пук Гомпа. Протяженность этого маршрута – примерно восемнадцать километров.

Паломники проходят через Тарбоче – это ежегодное место проведения праздника Сага Дава в майское полнолуние, символизирует день рождения, просветления и паринирваны Будды Шакьямуни. Во время

каждого празднования здесь устанавливается деревянный шест, который имеет для тибетцев огромное значение. Над Тарбоче находится плато – кладбище 88 махасиддхов. Подняться сюда можно прямо с площадки Тарбоче примерно за пятнадцать минут. С плато открывается потрясающий вид на западную сторону Кайласа и огромный каньон реки Лха Чу, по которому проходит маршрут коры.

Основная тропа проходит слева от плато махасиддхов. Справа от дороги в стене плато махасиддхов находится пещера Наро Бончунга – знаменитого адепта Бон, жившего во времена Миларепы. Еще дальше слева на склоне горы находится маленький монастырь Чуку, рядом с которым в горе есть разлом, где находится пещера Падмасабхавы.

Наиболее впечатляющее место первого дня коры – место, где западная грань Кайласа буквально нависает над дорогой. Это примерно в восьми километрах от Тарбоче. Стоянка первого дня коры находится

напротив северной стены Кайласа, неподалеку от монастыря Дрира Пук (4950 м). Отсюда можно совершить радиальный выход к леднику горы, поднявшись примерно на 300 метров.

Второй день коры – самый трудный, паломникам предстоит пройти 22 километра, поднявшись на перевал Дролма Ла (5600 м) и спустившись в долину реки Лам Чу до мона-

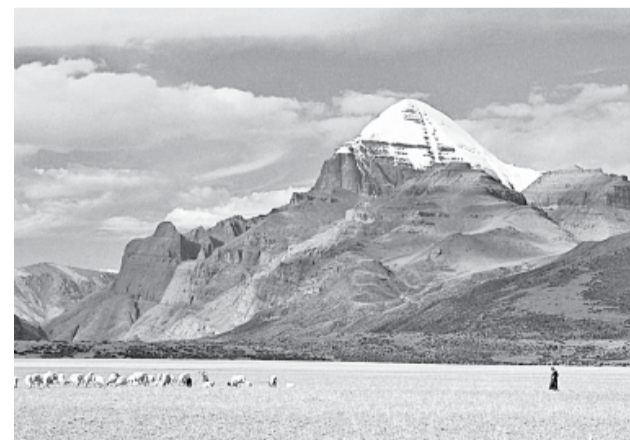

стыря Зутул Пук Гомпа (4900 м) Путь до перевала занимает примерно 4 часа, а до монастыря – от 6 до 8 часов. Сначала – подъем до долины Дролма Чу. В самом начале долины нахо-

дится кладбище, где паломники оставляют старую одежду, что символизирует расставание с телом и смерть. После подъема по долине идет ровная тропа до начала основного подъема на перевал Дролма Ла, достижение которого символизирует последующее новое рождение. Здесь находится священный камень, к которому привязываются флажки

Сострадания. Подойти к озеру возможно, но довольно опасно, поскольку спускаться, а потом подниматься приходится по хаосу «живых» камней. Далее идет крутой спуск в долину реки Лам Чу и далее по долине вдоль правого берега реки до монастыря Зутул Пук, где паломники останавливаются в гестхаусах или в кемпинге.

По пути справа можно увидеть восточную грань Кайласа. Дорога заканчивается каньоном, стены которого напоминают фантастические замки огромного размера; возникает полное впечатление рукотворности окружающего пейзажа.

На следующий день до Дарчена остается пройти только 12 километров не слишком утомительной дороги, которая продолжается по ущелью и выходит на просторы плато Барка, откуда открываются невероятные по красоте виды на вершину Гурла Мандхата (7728 м) и Большие Гималаи. Отсюда еще 2 километра до Дарчена, где и заканчивается кора.

www.tubet.com

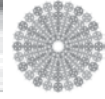

# Места силы планеты Земля

(Продолжение. Начало на 1 стр.)

в Гизе, расположенных на пересечении синего и красного ребер.

## Пирамиды в Гизе – Хуфу, Хефрена и Менкауэра (30° с. ш. и 30° в. д.)

Любое перекрестье красных и синих ребер представляет собой зону, где могла образоваться древняя культура. Это связано с тем, что от красных ребер идет интенсивный поток энергии в виде волн времени, а синие ребра создают в этом же месте дополнительные трещины, провалы. Поэтому идущий из Земли поток усиливается за счет сокращения толщины земной коры.

Строительство пирамид, вероятно, началось тогда, когда из-под земли вырывался мощный столб энергии. Именно этот факт позволил людям справиться со сложной технической задачей по строительству столь монументальных сооружений. Ведь в местах с повышенной интенсивностью энергии меняется пространство и гравитация. Гравитационная масса уменьшается, поэтому переноска тяжелых блоков могла быть облегчена. Покажу на примере. Для этого мы перенесемся на противоположный конец земного шара, где в нынешнее время находится зона самой настоящей аномальной гравитации.

## Зона Прейзера недалеко от города Санта-Крус (37° с. ш., 122° з. д.)

Перекрестье синего ребра 4–5 и красного 4–9. Это очень интересное перекрестье ребер синего и красного многогранников. Здесь находятся сразу несколько уникальных природных феноменов.

Одно из наиболее загадочных явлений – это зона Прейзера, расположенная в Калифорнии недалеко от города Санта-Крус. Это аномальное место, где гравитационные силы ведут себя крайне удивительно, обнаружено в 1940 году Джорджем Прейзером. Сегодня небольшая территория на склоне холма, заросшего исполинскими эвкалиптами, стала местом паломничества туристов. В интернете имеется много материалов, которые выкладывают туристы, посетившие эти места.

Внутри зоны стоит небольшая деревянная хижина, которую Прейзер построил 40 лет назад. Она сильно перекошена. При подходе к ней посетители чувствуют усиливающееся давление, так что приходится наклоняться вперед, чтобы удержать равновесие. Компас в зоне ведет себя весьма странно: в метре от земли он точно показывает стороны света, но стоит его опустить чуть ниже, стрелка меняет свое положение на 180 градусов.

У входа на аномальный участок земли лежит бетонная балка. Один ее конец находится в зоне аномалии, а другой вне ее. С помощью имеющегося у гида уровня каждый может убедиться, что балка лежит абсолютно горизонтально.



«Нормально» стоять в зоне Прейзера можно только под некоторым углом к земле

Однако если на противоположные концы балки поставить двух человек примерно одинакового роста, то находящийся в зоне аномалии будет выглядеть значительно ниже. Если он поменяется местами со своим напарником, то станет гораздо выше его.

Тяжелый металлический шар, с силой пущенный по желобу (наклоненному к центру зоны), не проделав и половину пути, останавливается и с ускорением катится обратно. Точно также, нарушая закон гравитации, ведут себя и неметаллические предметы. Все эти явления максимально усиливаются в центре зоны – внутри хижины. Наиболее мощное воздействие ощущается там людьми. Их клонит к земле с такой силой, что складывается зрительное впечатление, будто они парят в воздухе.

## Движущиеся камни (37° с. ш., 117° з. д.)

Теперь рассмотрим другой, не менее загадочный феномен, который располагается недалеко от перекрестья синего и красного ребер. Он называется «Движущиеся камни». Это геологический феномен, обнаруженный на высохшем озере Рейстрэк-Плайя в Долине Смерти в США. Камни медленно двигаются по глинистому дну озера, о чем свидетельствуют длинные следы, остающиеся за ними. Камни передвигаются самостоятельно без помощи живых существ, однако никто никогда не видел и не фиксировал перемещение на камеру. Подобные движения камней были отмечены в нескольких других местах, однако по числу и длине следов Рейстрэк-Плайя сильно выделяется среди остальных.

Большинство скользящих камней попадают на дно высохшего озера с доломитового холма высотой 260 м, расположенного на южной конечности Рейстрэк-Плайя. Вес камней достигает до нескольких сотен килограммов. Следы, тянущиеся за ними, имеют длину несколько десятков метров.

Теории, которая объясняла бы, почему



стоящие рядом камни могут передвигаться в различных направлениях, когда другие стоят на месте, пока нет. Также непонятно, почему камни «раскиданы» по всему дну озера, тогда как регулярные ветра перемещали бы их к одному из краев.

С точки зрения голографической модели тоже пока трудно объяснить происходящие здесь явления. Одно можно сказать с уверенностью: периодически возрастающая интенсивность волн времени на этом участке явно каким-то образом влияет на движение камней. Ни ветер, ни сейсмическая вибрация не может быть причиной движения. Причину следует искать именно в физических свойствах времени, но они еще мало изучены.



## Пещера кристаллов в Мексике над древним разломом (27° с. ш., 105° з. д.)

Еще один геологический феномен – Пещера кристаллов. Она соединена с шахтовым комплексом Найка и расположена на глубине 300 метров под городом с таким же названием (Найка, штат Чиуауа, Мексика). Город находится на древнем разломе, и под пещерой есть магматическая полость. Пещера уникальна наличием гигантских кристаллов минерала селенита (структурная разновидность гипса). Наибольший из найденных кристаллов имеет размер 11 м в длину и 4 м в ширину при массе 55 тонн. Это один из самых больших известных кристаллов.

Пещера кристаллов была обнаружена в 2000 году братьями-шахтерами Санчез, про-



кладывавшими новый туннель в шахтовом комплексе Найка. Пещера кристаллов – полость в форме подковы в массиве известняка. Громадные кристаллы пересекают пространство пещеры в разных направлениях. Из пещер постоянно откачивается вода. В случае остановки оборудования они снова затопятся. Кристаллы быстро деградируют на воздухе.

## Стоунхендж (51° с. ш., 1,49° з. д.)

Теперь вернемся в Европу, где находится пересечение синего ребра 1–11 и красного 5–1. Гончаров пишет, что это перекрестье является очагом древнейшей культуры кельтиберов (ныне Северная Ирландия, север Англии, Шотландия). Сохранившееся до наших времен гигантское сооружение Стоунхендж (англ. Stonehenge, букв. «каменный хендж») представляет собой каменную загадку культуры той эпохи. Стоунхендж – каменное мегалитическое сооружение (кромлех) на Солсберийской равнине в графстве Уилтшир (Англия). Находится примерно в 130 км к юго-западу от Лондона.

Почему мы обратились к Стоунхенджу? Потому что любое перекрестье красных и синих ребер представляет собой зону, где могла образоваться древняя культура, что подтверждает усиление интенсивности волн времени. Стоунхендж – это система концентрических окружностей диаметром более ста метров, обозначенных на местности валами, лунками



и огромными камнями-мегалитами. Сложные каменные блоки образуют арки, которые служили когда-то безупречным указателем сторон света. Камни опоясаны кольцевым рвом с двумя залами.

Особенность всех древних мегалитов – необычайно высокая сейсмостойкость. Ис-



следования показали, что при их строительстве использовались специальные платформы, смягчающие или полностью гасящие подземные толчки. На таких платформах воздвигнуто большинство всех древних сооружений. Помимо этого, такие фундаменты практически не дают «усадки почвы», которая неизбежно происходит при современном строительстве.

## Круги на полях возле Стоунхенджа

Здесь же имеется еще одно уникальное место. Дело в том, что именно на этом участке земной коры чаще всего возникает природный феномен под названием «круги на полях».

Это явление, при котором на возделываемых полях в одночасье возникают рисунки в виде колец, кругов и других геометрических фигур, образованные полегшими растениями. Такие рисунки могут быть небольшими или иметь настолько большой размер, что целиком их можно видеть лишь с самолета. Впервые общественное внимание круги на полях стали привлекать в 1970–80-х гг., когда их обнаружили на юге Англии. Хотя вполне очевидно, что они возникали и ранее.

Чем же они интересны? Круги на полях – это очень красивые образования. Обычно они образуются ночью, в течение нескольких секунд. Если проанализировать фотографии кругов разных лет, то легко прослеживается тенденция к усложнению узора. Круги давно уже не кру-



ги. Это сложные комплексные образования из квадратов, линий, эллипсов, ромбов. При построении фигур используются чрезвычайно сложные формы евклидовой геометрии. Поэтому все чаще вместо кругов говорят о фигурах или пиктограммах.

Настоящие фигуры выглядят идеальными, в них присутствует абсолютная точность и выверенность линий. В отличие от настоящих кругов, в подделках колосья просто свалены в разные стороны, потоптаны, и, конечно же, сломаны.

Объяснение этому феномену можно дать с точки зрения голографической модели. Волны времени имеют характерную форму, которую можно представить в виде хронооболочек. Поэтому то, что мы видим на полях в виде кругов, является результатом интерференции хронооболочек. Здесь проявляется влияние волн времени на живую материю. На стебель пшеницы оказывает влияние интенсивность волн времени в местах усиления амплитуды в общей картине интерференции.

Проявление кругов зависит от расположения планет, потому что планеты и вся Солнечная система построены из движущихся хронооболочек. В зависимости от того, как хронооболочки выстраиваются относительно друг друга, мы получаем разные картины интерференции. Узор на полях появляется лишь в тот момент, когда синхронизируются по гармоникам несколько хронооболочек. Этот момент очень кратковременный. Но до и после этого момента, когда синхронизация между хронооболочками очень близка, она может длиться в течение нескольких дней, пока планеты не разойдутся на приличное расстояние. Поэтому проявление синхронизации, хотя и немного размазанное, оказывает влияние и на животных, и на электронные приборы в течение всего этого времени.

### Дорога гигантов (Giants Causeway), Ирландия (55° с. ш., 6° з. д.)

Дорогой гигантов называется территория, которая покрыта 40 тысячами базальтовых колонн правильной формы. Она расположе-



на на северо-востоке Северной Ирландии. Большинство колонн, составляющих массив, шестиугольные, но есть колонны с 4, 5, 7 и 8 гранями. Самая высокая из них в высоту достигает 12 метров. Толщина застывшей лавы вокруг – до 28 метров.

Вот и завершили мы наше путешествие по синим и красным ребрам планеты. И закончили не потому, что изучили все тайны Земли, а только потому, что общая картина уже ясна. Мы увидели всего лишь малую толику загадок нашей планеты, но в целом понятно, что на формирование лика Земли, образование земной коры и геологических структур, проявление различного рода аномалий оказывают влияние волны времени.

Нельзя сказать, что процесс всех явлений понятен до конца. Природа времени, которую начал исследовать еще Н. Козырев, пока не изучена. Мы стоим только в начале пути. Думаю, что последующее изучение физических свойств времени принесет еще немало сюрпризов.

Рина Светлова

# Энергетический центр России

**Одно из самых загадочных мест России расположено в Омской области. Здесь, недалеко от районного центра Муромцево, на высоком берегу реки Тара находится деревня Окунево. В этой деревне местные жители многие годы наблюдают загадочные явления. Они происходят в основном зимой: необычные свечения, когда ночью становится светло как днем, светящиеся шары за рекой.**

Неподалеку, в 7 км от деревни, есть еще одно необычное место – Шайтан-озеро. У местных жителей отношение к Шайтан-озеру, как к месту гиблому. Говорят, что кони отказываются подходить к озеру, что у озера двойное дно, что купаться в озере будет только сумасшедший, потому что вода прозрачная и вроде дно видно, но на самом деле дно практически нет.

Сибирский писатель Михаил Речкин сообщает, что с давних пор жители видят здесь странные летающие объекты («тарелки») в виде светящихся шаров и больших пятен желтого, оранжевого и красного цвета. Их замечали в лесу и на лугах, на Татарском увале (холмах), на берегу Тары, а то и вовсе в собственном огороде. При приближении людей объекты быстро взмывают вверх либо исчезают. Но худа «тарелки» никому не делают, а мирно с окуневцами сосуществуют.

По словам писателя, в разные времена жители деревни становились свидетелями необъяснимых явлений. Например, привиделся на лугу за деревенской околицей столб света, а рядом – фигуры девушек в ярких сарафанах. Затем над девушками появились две огромные полупрозрачные фигуры женщин в скорбных позах.

Местная учительница неподалеку от Шайтан-озера неожиданно услышала нежный, неземной звон колокольцев, идущий откуда-то сверху. Подняла голову к небу и с изумлением увидела несущихся по воздуху коней, да таких красивых, что и передать невозможно. «Их вьющиеся по ветру золотистые гривы я до сих пор вижу, стоит только закрыть глаза», – рассказывала она. Знаки в небе видели и другие деревенские женщины.

Неподалеку от Окунево находятся озера – Линево, Щучье, Данилово, Шайтан-озеро, где и вода, и грязи целебные. Сибирские ясновидящие уверяют, что озера эти «рождены Космосом» – якобы

образовались в результате падения на Землю осколков огромного метеорита, которых было пять. И вот теперь надо непременно отыскать пятое «магическое» озеро, ибо скоро появятся болезни, которые можно будет излечить только водой, взятой из пяти озер.

Любопытно, что автор сказки «Конек-Горбунок» Петр Ершов жил в свое время в Омске. По мнению Речкина, он в XIX веке мог слышать легенды о летающих по небу конях и о чудо-озерах, искупавшись в которых поочередно, можно стать пригожим добрым молодцем...

Согласно гипотезе, выдвинутой группой сибирских историков, 300 тысяч лет назад на территории Западной Сибири существовала высокоразвитая цивилизация, где зародились многие религии мира. Еще в 1945 году знаменитый западный провидец Эдгар Кейси предсказал, что в результате глобального катаклизма будут затоплены большая часть Северной и Южной Америки, Англия, Япония. Возрождение цивилизации начнется в Западной Сибири, которая призвана стать «Новым ковчегом» для землян, переживших «конец света».

С предсказаниями Кейси перекликается учение другого пророка, чудотворца и ясновидца Сатии Саи Бабы. Как уверяют ученики пророка, он проповедует религию, которая якобы была принесена в Индию из Сибири. Сам Сатия Саи Баба рассказывал, что в центре Сибири в глубокой древности существовал храм Ханумана, где он был Верховным жрецом. Жрецы этого бога якобы владели магическим кристаллом, ниспосланным из Космоса, способствующим духовному возвышению человечества. В 1989 году на поиски места, где находился храм Ханумана, отправилась ученица индийского гуру Шри Бабаджи, уроженка Латвии Расма Розитис.

Несколько лет назад на Татарском увале появился большой деревянный крест и православная



часовня, в которой по большим праздникам служит священник из Омска. Приходят сюда староверы, называющие себя инглидами. Они считают, что 100 тысяч лет назад именно здесь находилось знаменитое Беловодье. А в районе Окунево был большой храмовый комплекс и... «каналы межгалактической связи». Инглиды будто бы даже видели над одним из озер большой инопланетный корабль.

Не оставили без внимания Окунево и уфологи. Для большинства из них местные НЛО – инопланетные зонды, собирающие информацию о жителях Земли. Но кое-кто полагает, что «тарелки» – это космические корабли, способные изменять форму и размеры.

В Окунево зачастили не только любители всяческих загадок, но и люди, просто мечтающие отдохнуть от шума больших городов. Отдых здесь прекрасный: в реках и озерах – рыба, в лесу – грибы, на полянах – ягоды, на лугах – буйство трав и цветов. Плавай, загорай, гуляй, лечись грязями. Тишина – звенящая, воздух – не дышаться (в округе нет никаких промышленных предприятий), ландшафты, закаты и рассветы – красоты неписаной! Ясное дело, развезаются из этих мест люди умиротворенные и поздоровевшие, а главное, убежденные в том, что получили мощную энергетическую «подзарядку».

Так что же происходит в Окунево? Пока выдвинуты три гипотезы, объясняющие существование там аномальных зон, летающих объектов и прочего. Ученики Сатии Бабы и староверы-инглиды считают, что все это – следы древних цивилизаций. Уфологи полагают, что Окунево – своеобразная база космических кораблей, посланцев внеземных цивилизаций. По мнению столичных ученых, в районе Окунево, возможно, существуют каналы «перетекания» энергии и информации из параллельных миров. Тогда знаки на небесах, НЛО и странную музыку следует воспринимать как послания из этих миров. Послания, которые ждут своей расшифровки.

Естественно, возникает вопрос: чем все это объяснить? У меня почти нет сомнений, что близ Окунево (в двухстах пятидесяти километрах севернее Омска) расположен мощный энергетический центр (ЭЦ). На территории России мне известны только два подобных энергоцентра (второй – в Аркаиме, что на юге Урала).

Сегодня настораживает то, что землетрясения, потопа и ураганы обрушиваются на нас гораздо чаще и со все возрастающей разрушительной силой. Чем это объяснить? Существует мнение, что первопричиной тому являемся мы – люди. Наша агрессивность в действиях и в мыслях «раздражает» Землю. И когда где-то основательно трясет или топот – это ее ответ на раздражение. Сейчас уже и ученые признают, что наша планета – живое разумное существо. Я говорю «и ученые», так как тысячи лет назад об этом поведали миру оккультисты и мистики. Как и о том, что наши мысли материальны, всепроникающи, что в них заключена колоссальная сила, способная и творить, и разрушать. К сожалению, мы преуспели больше в последнем.

Так, может, и впрямь остается благодарить Бога, что есть на земле такие спасительные духовные островки, как Аркаим и Окунево – энергетические центры, которые, согласно эзотерическому учению, не что иное, как ворота в иные миры, как высшие, так и низшие. В районе Окунево располагается, судя по всему, зона выхода положительной энергии, разными способами благотворно воздействующей на людей.

Интересно, что название реки Тара, на берегах которой расположена окуневская зона, имеет перевод с санскрита – «спасительница»! И это еще один намек на то, что 6000 лет тому назад здесь вполне мог стоять храм великого индийского целителя Ханумана. В то время Тара была такой же полноводной, как священный Ганг... Древние берега реки сохранились, здесь их называют увалами.

Ирина Петрова

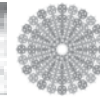

**Остров Ольхон на озере Байкал**

Озеро Байкал пользуется широкой известностью не только в нашей стране, но и за рубежом. Особенно возросло внимание к этому удивительному озеру в последние 20 лет. Стараниями специалистов, ученых и общественных движений озеро Байкал включено в Список объектов Всемирного природного наследия ЮНЕСКО (в 1996 г.).

Байкал расположен почти в центре Азии, на широте Москвы и Лондона. Длина его 636 км, наибольшая ширина 79,5 км, наименьшая – 25 км. Площадь водного зеркала озера – 31500 кв.км, что примерно равно площади такого государства, как Бельгия. Имея максимальную глубину 1637 м, озеро Байкал является самым глубоким озером мира.

Экосистема озера, включающая его водосборный бассейн, ежегодно воспроизводит в среднем 60 куб. км воды. Именно этот объем воды (0,26% от общих запасов) составляет возобновляемые ресурсы Байкала.

Вода Байкала отличается необыкновенной чистотой и прозрачностью. Белый диск Секки, применяемый для определения прозрачности воды, виден в Байкале до глубины 40 метров, тогда как прозрачность вод Каспийского моря не превышает 25 метров, озера Севан – 20 метров. Уступают Байкалу по прозрачности вод и прославленные альпийские озера.

Как же образовался Байкал? В глубокой древности на его территории находился древнейший протвулкан. Это такие вулканы, которые сохранились еще со времен рождения и остывания Земли. Само собой разумеется, такие места являются колоссальными природными местами силы, поскольку вулканы – сверхсильные каналы энергии ядра Земли. Потом в результате какого-то катаклизма этот протвулкан разрушился, «схлопнулся», в результате чего образовалась гигантская полость, которая постепенно заполнялась водой 338 рек. Вот что гласит об этом старая бурятская легенда: «Задолго до наших времен здесь не было Байкала-моря, а была земля. Потом огнедышащая гора, провалившись, превратилась в воду, образовав большое море. Имя «Бай Галл» означает «Стоящий Огонь».

Затем на этом месте постепенно сформировалась водная планетар-



ная чакра Земли, а на тонком плане в самое глубокое место Байкала была инсталлирована матрица идеального состояния стихии воды. Байкал, таким образом, стал фактически главным водным порталом планеты, обеспечивая и поддерживая энергоинформационное обслуживание водной субстанции земной трехмерной реальности. Кроме этого, Байкал всегда выступал в качестве своеобразного «фильтра тонкой очистки» тонкоматериальной энергетики планеты, которую изрядно загрязняют грубые негативные эманации человечества. Вода, являясь идеальным абсорбентом, принимала и принимает всю эту грязь на себя, очищает и возвращает Земле.

Со временем этой грязи стало так много, что Байкал и его водные подчакры в других частях планеты перестали справляться с огромным объемом ментального негатива человечества, что привело к сбою во всей водной реальности Земли и порче матрицы идеального состояния стихии воды.

Противостояние и борьба за власть над Байкалом и Ольхоном велись между силами Света и тьмы с незапамятных времен. Остров, имея протяженность в длину 71 км и до 12 км в ширину, по своей форме напоминает очертания озера Байкал. Территория этого «Байкала в миниатюре» четко разделена на зоны влияния. Его центральная часть полностью принадлежит черным шаманам, повсеместно можно наблюдать так называемые «шаманские камни» – камни, обозначающие ритуальные места. Обычно они располагаются на возвышенностях и мысах. Исключение составляет скала Шаманка на мысе Бурхан.

Весь же север Ольхона принадлежит белым шаманам. Там существовала отдельная белошаманская община с несколькими ашрамами и культовым центром на горе Жима (Ижимей) – самой высокой точке острова. Север и центральная часть Ольхона отличаются друг от друга даже растительностью: центр – голая степь, северная часть – горы и леса. Да и по энергетике – колоссальный контраст: мягкая, чистая и светлая энергия белошаманского Севера и грязнейшая, тяжелейшая некроэнергетика центра.

egov-buryatia.ru

## Алтайская Шамбала

Страна белых вод хранит множество легенд и поверий, но местное население неохотно делится этими жемчужинами мудрости, опасаясь, что привязка легенд к определенному месту создаст нездоровый ажиотаж среди туристов, что может изменить коренным образом облик и энергетику этих мест.

Белая Гора (Белуха) – духовный реактор, который никогда не прекратит своей мощнейшей «радиации» Света. Страна белых вод потому и является столь притягательной для множества людей. Что-то неизъяснимо высокое присутствует в сознании живущих рядом с этой царицей Алтайских гор, и чем ближе подходишь к этим вершинам, тем тоньше и пронзительнее звучит в сердце струна духовного напряжения, тем ярче вспыхивают цвета, складывающиеся в образы.

Огненный Дух Света хранит эфирный город на вершине Белой Горы. Один из ашрамов Учителей покоится в недрах горы. Свет невидимый идет от Горы, и сама вода и белая глина священны и целебны. Тысячи редких растений растут вокруг Белухи, нигде в другом месте мира они не встречаются. Белуха – это оазис уплотненного астрала в земном удюше. Если Алтай – храм мировой красоты, то Белая Гора – Альтарь, где вечно пылает Огонь Счастья.

Белая Гора, обладающая высокой разумностью и исключительной духовностью, не терпит присутствия недостойных людей на своих вершинах. Одно из сокровенных ее названий переводится как «та, на которую не должна ступить нога человека». Стоит кому-то из людей подняться на вершину, гора начинает закрываться туманом и тучами. То же самое происходит, когда большое количество людей из праздного любопытства подходит к северной стене, к величественному изображению Белого Бурхана времен Атлантиды. Когда швейцарские спелеологи бурили лед на Белухе, небывалые дожди заливали Горный Алтай и всю Сибирь. Старые алтайцы говорили, что это плачет Белая Госпожа. Можно этому верить или не верить, объясняя такие феномены иными факторами, но мощь гор и их высокая разумность очевидны. Тело горы, проводящее токи пространственной мысли, владеет способностью насыщать их и возбуждать мир к мыслетворчеству. Являясь конденсатором психической силы, горы владеют неисчерпаемым запасом мудрости, которую они накопили в течение миллиардов лет.

Алтай – это вместилище и хранитель протопамати человечества. Дети зари населяли Алтай в атлантические времена. Тайны знаний прошлых циклов хранятся в древних святилищах и библиотеках, скрытых глубоко в недрах гор. Существуют целые

бесконечные галереи, наполненные не только материальными сокровищами, но и предметами древнего искусства и книгами, которые написаны на тончайших золотых листах знаками Намиг. Девять тайных книг буддизма – лишь слабый отголосок мощной музыки доступного для нас знания. Давно забытые и умершие письма до сих пор сохраняют тончайший аромат мудрости. Но они скрыты, потому что в современном мире применение магических формул, мандал и идеограмм стало бы невиданным орудием разрушения.

Серебряная Нить Мира. Планетный Престол Майтрейи. Место Присутствия Иерархии Ориона на Земле. Щит Огненной Силы. Крепость Ал-



мазнопрестольного Будды. Твердыня Единого Бога. Башня Матери Мира. Храм Сердца Планеты. Лестница в Беспредельность. Все это – эпитеты, отражающие качества Белой Горы.

Количество геофизических и аномальных зон на Алтае чрезвычайно велико. Идущие по разломам земной коры, они являются каналами психической энергии планеты. Особенно явственно они обнаруживаются в виде свечений во время повышенной солнечной активности. Огонь земли принимает в объятия солнечный огонь, вызывая рубиновое свечение разной интенсивности с вкраплениями огромных огненных кристаллов и светящихся шаров. Животные остро чувствуют мощь оазисов силы и приходят туда, чтобы исцелиться. Пребывание в этих местах пробуждает скрытые способности человека и обостряет его экстрасенсорнику. Больным и подавленным жизненными обстоятельствами людям эти места приносят облегчение и надежду на лучшее.

Буркаты и зайсаны перед смертью просили своих приближенных отвезти их к Белой Горе, к Райским Полям. Многие захоронения находятся вблизи Уч-Сумер. Одни засыпаны обвалившимися камнями и щебнем, другие завалены вечным льдом.

Райские Поля, или земли Блаженных, простирались там, где текли белые реки и сверкали огнем бе-

лые озера. Белая вода отображала небесную белую реку – Млечный Путь. Закончивший свою жизнь в таком месте, по верованиям древних Ариев, попадал сразу в Рай, минуя низшие сферы, чистилище и ады разных уровней. Райские Поля начинались от озера Горных духов, Ак-Кемской Чаши, где в незапамятные времена стоял Священный город знаний, Аюш-Хане, и тянулись вплоть до плоскогорья Укок, где была найдена «Ледяная принцесса». Они олицетворяли у древних скифов представления о небесной стране, которая их ждет в будущем. Они знали о том, что смерть – это пробуждение в загробный мир. Тонкие ощущения уплотненного астрала постоянно присутствуют в этих местах и поныне.

Алтайская Шамбала – одно из сокровенных мест планеты. Она здесь, она совсем рядом, и вся страна белых вод отмечена энергией Братства.

Мистерия Белой Горы – это обход вокруг священной горы по Солнцу. По древним верованиям, этот ритуал очищает грехи прошлых жизней и освобождает путь для будущей эволюции.

Обход горы по часовой стрелке с постоянным чтением молитв вводил человека в особое медитативное состояние – космическое равновесие, которое нельзя было нарушить в течение года до следующей мистерии Белухи. Очищение души и духа было настолько глубоким и проникновенным, что прошедшему семь раз это священнодействие присваивался титул «дваждырожденного» с вручением белого шнура с серебряным цветком эдельвейса. И этот человек облачался в белые одежды с вышитыми серебром лилиями.

Страной Вечного Счастья, Обителью Мировой Радости именовали в давние времена Белуху. Ощущение святого восторга и блаженства возносит идущего. Чувство присутствия значительной духовной мощи не покидает сердце. Слово медитация и духовное устремление длились долгие годы, и вы достигли сатори. Внезапно мир прояснился. Туман невежества развеялся, и мир стал понятным, простым и прекрасным. Сила Космической Любви сочится от этого Алмазного Венца Владыки Гор. Любовь чувствуется в каждом вдохе. И нельзя поступить недоброжелательно. Чувство тайны и вечно живого присутствия Высшего Разума дает выход таким чувствам, которые в иных условиях не способны проявляться. Кажется, ты весь состоишь из Света, и белые воды светятся белым огнем, и голоса Гор – это голоса тебя самого, только очень-очень высокого.

www.altay.ru

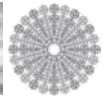

# Метафизическая реконструкция сакральных сооружений

**Физическая материя не может существовать без магнетизма. Звезды, планеты, растительность, животный мир, человек – все магнитные. Мы знаем одно магнитное поле – земное, когда появятся приборы – откроем другие магнитные поля.**

**Человек не может жить без магнитного поля Земли. Мыслительные процессы у человека имеют электромагнитную природу. Клеточная структура функционирует на электрохимическом принципе, вся биология снабжается омагниченной энергией. Человек в целом и каждый орган в отдельности поляризованы по магнетизму и весьма чувствительны к внешним полям.**

Магнитное поле Земли тонко подстраивается под сознание человека и под вибрации планеты. До нас было два эксперимента на Земле – с лемурийцами и атлантами. Лемурийцы были высокочувствительные, атланты – высокотехнологичная цивилизация. Оба эксперимента закончились неудачей. Каждый раз предыдущая цивилизация убиралась, а магнитная решетка перестраивалась.

Мы начали свою эволюцию, как известно, с первобытного состояния. Однако человек остался физически неизменным, менялось его сознание. Никакой эволюции от приматов или неандертальцев не было. Теперь понятно, каким образом наряду с каменными наконечниками стрел попадают высокотехнологичные артефакты: они принадлежат другой цивилизации.

Магнитная решетка перестроена и активирована Крайноном в последний раз в 1990–2002 годы под сознание человека шестой расы, или Единого Сознания, и мы никуда не делись. Экспе-



римент с нами состоялся и идет к завершению. У человека появились небывалые доселе возможности: подъем на высокий уровень духовности, продвижение в помощники Создателя, переход в шестую расу, долгая жизнь без болезней. Земля и человек представляют собой единое мироустройство. Без человека Земля мертва. Земля также получила возможность перейти на более высокий вибрационный уровень.

Магнитная система Земли – это диполь. На Земле имеются многочисленные магнитные решетки. Рассмотрим базовые решетки. Наиболее известна G-сеть, или сетка Хартмана, размер ячейки 2,5 м на 2 м, ориентированная по сторонам света. Имеется более крупная диагональная D-сеть, или сетка Карри (Кури), есть и другие сетки. Из космоса сфотографирована гигантская решетка с ячейкой в виде трехгранной призмы, с длиной стороны в основании треугольника 1500 км и высотой 1200 км. Стенки соседних призм – общие.

Каждый живой вид имеет представительство в магнитосфере Земли. Таких решеток было 30 млн., в настоящее время осталась половина: какие-то виды ушли с Земли. У человека имеется три магнитные решетки. Одна представляет аборигенные народы, относящиеся к четвертой расе. Вторая представляет абсолютное большинство населения – пятую расу. Третья, решетка Единого Сознания, предназначена для человека пятой расы, который совершит переход в шестую.

Остановимся подробнее на решетке Единого Сознания. По версии Д. Мельхиседека во времена Атлантиды такая решетка была, затем неразумными действиями она была разрушена. Группа марсиан поселилась на Земле после гибели своей планеты и построила пирамиду в теперешнем бермудском треугольнике; построила неправильно. Пирамида разрушила завесу между измерениями, сущности из параллельного пространства ринулись сюда и вошли в людей, в результате атланты деградировали. Трое вознесенных мастеров Атлантиды решили построить искусственную решетку, иначе эволюция застынет на 200000 лет. На это было получено разрешение Галактического совета. Они создали решетку одновременно в четвертом измерении 13000 лет назад, и затем она строилась на физическом плане. Ее северным полюсом стала Великая пирамида на Гизе, южным полюсом – остров Мура в Полинезии. Эти географические точки расположены на оси, проведенной через центр Земли. Сеть Единого Сознания – геометрическая сеть, она охватывает всю Землю, на поверхности – в виде треугольников. В точках пересечения треугольников были построены 83000 храмов, пирамид, в этих точках были также геологические образования: горы, каньоны, озера. Эти сакральные сооружения являются якорями сети, они нормализуют энергию решетки в данной местности. Однако решетка оставалась неактивированной. На сегодня немногие сооружения остались в целостности, некоторые превратились в развалины, от большинства не осталось следов.

Мы занялись изучением Великих пирамид в Египте, пирамид в Мексике, других сооружений. Оказалось, что все сакральные сооружения имеют на тонком плане одинаковые геометрические фигуры. Из трех пирамид на Гизе пирамиды Хеопса и Хефрена имеют эти признаки. Пирамида Микерина



не вписывается в этот ряд, видимо, она надстроена фараоном позже. Великая пирамида, приведенная на рис. 1, имеет эфирную оболочку, повторяющую контур физической пирамиды, цилиндр и сферу, а также центральный поток энергии. Цилиндр образован вращающейся по спирали энергией, он окружает всё сооружение, в длину ограничен сферой. Диаметр сферы равен 2,8 диаметра цилиндра. Возраст пирамиды по тестированию – 12,6 тыс. лет, Сфинкса – 950 тыс. лет.

Мы решили посмотреть другие сакральные места планеты. Стоунхендж имеет на тонком плане те же геометрические фигуры. Мы провели реконструкцию его физической части по эфирной оболочке (рис. 2). На Аркаиме тоже, но не том месте, где археологи обнаружили городище – это было обычное поселение, а на месте



Рис. 1

туристической площадки у насыпи. Там некогда существовало культовое сооружение, похожее на известное городище, но более древнее. Мы восстановили физический вид сооружения по его эфирному фантому (рис. 3). Фантом никуда не делся, стоит, как и прежде, смотрите. Как оказалось, Стоунхендж и Аркаим функционировали в одно и то же время 8,6–6,6 тыс. лет назад, поэтому у них схожая архитектура, хотя имеются весьма существенные различия.

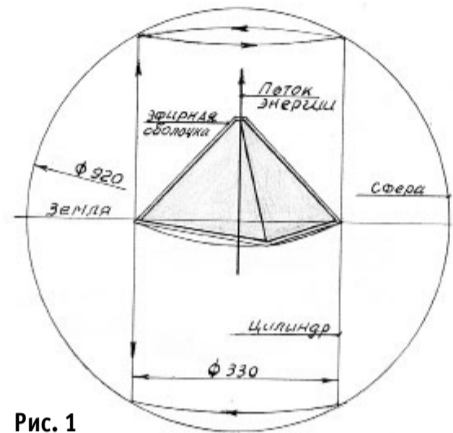

Рис. 2

Стоунхендж – двухэтажное сооружение диаметром 33 м, стояло на мегалитах. П-образные камни высотой 5 м вкопаны по периметру первого этажа здания и являлись основанием стены. Промежутки между камнями были заделаны каменной кладкой, наружная сторона стены – ровная. Сохранилась часть камней. Внутри здания вкопаны пять П-образных камней в виде подковы, они стояли по высоте на одном уровне (около 6 м). В настоящее время у них высота разная. Крыша – покатая, из стволов деревьев, снаружи была покрыта камнями на глине. Второй этаж – деревянный, диаметром 22 м, высотой 4 м, опорой ему служили эти пять камней, крыша здесь такая же. По центру крыши стоял деревянный шпиль с гранями, с изображением головы волка. В направлении входа имела смотровая площадка. Внутри здания лежит алтарный камень, от него в направлении открытой части подковы находился вход в здание – в одном из существующих П-образных камней. Как известно, по обе стороны дороги идут валы до рва. Ров расположен по периметру сооружения, диаметр 95 м, с обеих сторон его идут земляные валы. Через ров переправлялись по подъемному мосту. Лунки со столбиками и могильники появились позже.

Сакральное Аркаим – деревянное городище диаметром 120 м, похожее на раскопанное городище, так же окружено рвом с водой. Наружная стена была высотой 6,5 м и шириной 1,8

м в основании, выполнена из стволов деревьев, покрыта камнями на глине. По периметру стены шла смотровая галерея или место для воинов 2,5 на 0,9 м, разделена на четыре отсека. Человек в галерее был защищен стеной высотой 1,5 м и сверху крыши. Жилые помещения располагались в один ряд вдоль стены с выходами к центру здания. Внутри было большое свободное пространство, имелись колодцы, правильных печей не было. Крыша была над всем сооружением двускатная, между скатами по периметру шли окна. Крыша поддерживалась перегородками жилых помещений и тремя круговыми рядами столбов. По центру крыши стоял шпиль с гранями, на нем – изображение головы человека. Сооружение

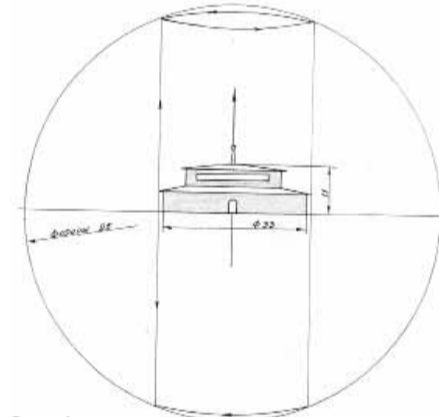

Рис. 3

имело четыре входа, один из них, с восточной стороны, был истинным, остальные – ложные.

Этими сакральными сооружениями люди пользовались в полной мере для различных нужд. Великая пирамида в Гизе предназначалась не только для погребения фараона, в основном она использовалась для астральных путешествий в египетских духовных школах. А Стоунхендж и Аркаим являлись административными и культовыми центрами.

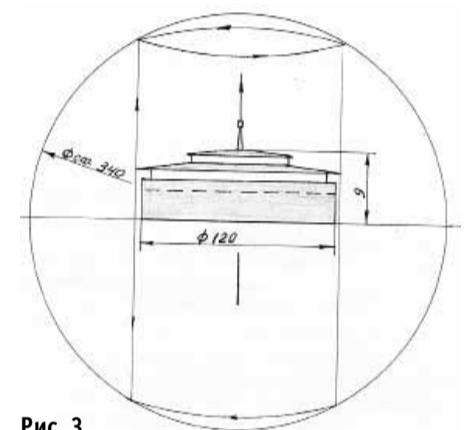

Рис. 4

Еще одно сакральное сооружение – храм Перуна, расположенный на Шарташе в Екатеринбурге реконструирован по снимку (Тайна жизни № 12/2012 г.). Там заснята площадь с каменными основанием и бортами. На площади находился храм, изображенный на рис. 4 в пропорциональном виде. Здание стояло с краю площади, вход со стороны имеющихся ступеней, имело цилиндрическую форму, каменное, с площадкой – трибуной. Стена подпиралась восемью опорами. Размеры здания: диаметр 12 м, высота 6 м, с принятым по снимку масштабом 1 см=2 м. Внутри здания имела деревянная резная стенка с изображениями, по центру находился большой квадратный камень, на него клали подношения богам. Сооружение функционировало 12–6 тыс. лет назад.

**Высотин  
Виталий Фёдорович**

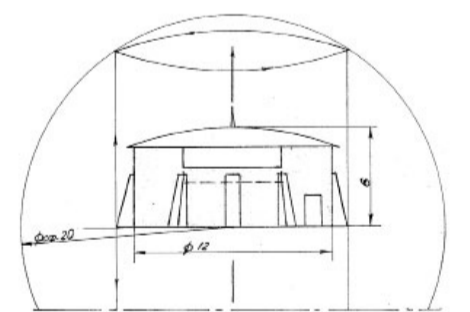
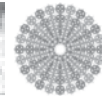

# Загадочная Зона на берегах Сылвы

*Ни в ней самой, ни в ее стране нет Зла, кроме того, которое каждый приносит в себе. Беречься надо тем, чьи помыслы нечисты. Здесь, в Лориэне, я впервые смогу уснуть спокойно.*  
Дж. Р. Р. Толкиен. Братство кольца

**С восьмидесятих годов известно об одной из аномальных зон России. Она называется – М-ский треугольник, или Пермская Аномальная Зона. Расположена Зона в долине реки Сылвы, на границе Пермской и Свердловской областей, в районе села Молебна.**

**Об этой Аномальной Зоне нам рассказала Вера Борисова. Вера – психолог и «завсегдатай» Зоны: регулярно ездит туда с 1994 года.**

**– Что это за место – Пермская Аномальная Зона?**

– Зону можно назвать местом силы, местом с особенной энергетикой. Есть разные мнения о сущности этого места.

Есть мнение, что М-ский треугольник – это космодром инопланетной цивилизации. В пользу этой версии – часто наблюдаемые пролеты НЛО и рассказы о контактах с инопланетным разумом. Также это может быть лаборатория, полигон, где некая внеземная цивилизация изучает людей. Тогда необычность этого места объясняется присутствием и воздействием этих существ.

Есть «земное» объяснение: геологическая аномалия, разлом в земной коре. Таким образом, сама Земля дает здесь некие излучения, необычную энергетическую, влияющую на людей.

Есть и такое мнение, что все это – плод фантазии местных жителей и журналистов. А когда, на пике популярности Зоны, люди стали приезжать сюда в большом количестве, то создался некий ореол этой местности, легенда, миф. То есть Аномальная Зона – это феномен массового сознания.

Все мнения имеют под собой некоторые основания и, в общем, не противоречат друг другу.

**– Как была «открыта» Зона?**

– В конце 80-х годов Эмиль Бачурин, житель Молебки, заявил – я видел НЛО, они часто тут летают. Журналист Павел Мухортов написал об этом в центральной прессе. В те годы тема всего эзотерического была страшно популярна. Народ повалил в Зону толпами – наблюдать НЛО, а если повезет – то и улететь на другую планету. Некоторые приезжали налегке, с маленьким чемоданчиком, в котором лежали две любимые виниловые пластинки и банка варенья...

Сейчас таких «эмигрантов» уже нет, да и того ажиотажа тоже... Двадцать пять лет спустя в Зону



Река Сылва

наведываются в основном «завсегдатаи» – уфологи, экстрасенсы, целители, люди, стремящиеся к духовному развитию, да некоторое количество туристов и просто любопытствующих.

**– Так происходило ли что-то необычное с людьми в зоне? Был ли действительно контакт с иным разумом?**

– Я знакома с людьми, которые утверждают, что с ними был контакт. Так, целитель Виктор Коршунов (который не был еще целителем) приехал в Зону в 1989 году. Он тогда был скептиком и подтрунивал над людьми, которые боялись отойти от лагеря и шарахались от каждого куста, ожидая, что оттуда вылезут инопланетяне. Взял удочку и ушел ото всех подальше – порыбачить. А ночью услышал в своей голове голоса, которые интересовались, кто он такой, почему не боится, в отличие от остальных... Он стал мысленно с ними разговаривать. Получил от них много интересной информации, а также дар лечить людей.

Еще одна моя знакомая – Татьяна – приезжая в Зону, ведет диалоги с инопланетными существами. Она их видит на тонком плане. Ей можно задать вопрос, и она его передает инопланетянам, а потом сообщает ответ.

**– А НЛО вы наблюдали?**

– Да, лично я наблюдала НЛО как в Зоне, так и в других местах. В зоне я наблюдала НЛО в виде звезд на ночном небе, которые передвигались по криволинейной траектории (траектория «падающего листа») на высоте полета магистральных самолетов.

Были и объекты, близко опускавшиеся на землю. Например, знаменитый «оранжевый шар», который снял на камеру Валерий Якимов в 1995 году. Шар летал между деревьями, то есть достаточно низко. Это наблюдало несколько человек.

Наблюдалась и объекты размером

с Луну. Смотрят на небо – висит Луна на своем месте... а потом спохватились – сейчас же новолуние, никакой Луны на небе не должно быть!

**– Шары, звезды... а гуманоиды встречались?**

– Байки про гуманоидов, появившихся в Зоне, существуют, как же без этого. Но вот лично я, к счастью, с ними не встречалась.

**– Вряд ли только «шары» и НЛО создают особую энергетическую этого места...**

– В Зоне несомненно есть что-то особенное. Так, при попадании в определенные места внутри Зоны у людей меняются ощущения. Например, возникает чувство «взгляда в спину», страх. Когда человек выходит из этой области, страх пропадает.

Известны устойчивые места с разной энергетикой. В одних местах положительная энергетика, в других она мрачная, там человек чувствует



себя не очень комфортно, и лучше там долго не находиться. В разные годы энергетическая активность Зоны различается.

Многие люди приезжают в Зону «подзарядиться». Туда хочется возвращаться снова и снова.

Есть еще такая закономерность: с каким настроением человек приезжает в Зону, то и получает. Те, в чьей душе много злости и страха, чувствуют себя здесь некомфортно. Бывали случаи, когда группа внезапно сворачивала лагерь и покидала Зону с чувством паники. Лично была свидетелем того, как человек вел себя в Зоне, скажем так, незрительно. Вскоре случился сильный дождь и ураган, и рядом с его палаткой упало большое дерево. Человек на следующий день уехал.

**– Для одних это космодром с инопланетянами, для других – место силы. Чем для вас является Зона?**

– Да, у каждого приезжающего с Зоной свои отношения. Для меня Зона – живое существо, которое я люблю, и которое меня любит. Я чувствую себя там очень комфортно. Такое ощущение возникает каждый раз, как будто я вернулась домой.

**– Это существо инопланетное или земное?**

– Я думаю, земное. Кроме прочих существ, в Зоне есть природные сущности, духи этой местности, ее хозяева. Можно общаться с ними. Например, в одном месте я мысленно разговаривала с невидимым хозяином, и он показал мне большой гриб и помог найти заброшенную тропинку.

**– В целом можно сказать, что зона положительно влияет на людей?**

– Вот пример. Виктор Эрдман из Риги ездит в Зону уже лет 20, каждое лето. Сейчас ему уже за 70. Однажды он из Зоны вернулся, и врачи ему сказали: «У вас был инсульт, и вам очень повезло: видимо, вы были в каком-то очень хорошем месте». Виктор понял, что пребывание в Зоне спасло его от тяжелых последствий инсульта.

Люди, приезжающие в Зону, ведут себя более внимательно и по отношению к себе,

и к окружающему миру. В городе трудно выбрать время, чтобы просто остановиться и подумать о жизни. А в Зоне человек, свободный от повседневных забот, волей-неволей прислушивается к миру, к природе. Люди чувствуют, что Зона живая, что вообще мир вокруг живой, начинают разговаривать с речкой, с деревьями... можно и с инопланетянами поговорить. В любом случае это позволяет человеку побыть в совершенно ином, чем обычно, состоянии.

**– Вы психолог. Вы занимаетесь психологией и в Зоне?**

– Зона – очень благоприятное место для занятий психологическими и энергетическими практиками.



Памятник инопланетянину в Молебке

Сюда приезжают многие для занятий медитациями, для работы с энергией.

Если человек хочет в себе изменить что-нибудь и работает с психологом, но остается в привычном для себя мире – это мешает ему закрепить результаты работы, трудно бывает измениться. А приезжая в Зону, человек готов к новому, быть может, к некоторым чудесам, настроен на встречу с неизвестным. И городской быт не отвлекает. Это помогает полностью погрузиться в себя, и внутренняя душевная работа проходит более эффективно. Этому способствует и пребывание на природе – купание в чистой реке, еда, приготовленная на костре, наблюдения за ночным небом, – и особая энергетика Зоны.

**– Вы – «старожил» Зоны. Можете ли вы «новичкам», желающим приехать туда?**

– Я приглашаю читателей газеты совершить со мной путешествие в это уникальное место. В августе планируется организованная группа – мы будем использовать различные психологические практики, в том числе системные расстановки, искать в Зоне индивидуальные места силы, работать с энергетикой. А также отдыхать и наслаждаться общением с природой.

Интервью взял  
Игорь Губернаторов

## Август 2013 года Путешествие в М-ский треугольник – путешествие внутрь себя.

- Знакомство с Аномальной Зоной. Походы в особенные энергетические места. Поиск личных мест силы.
- Системные расстановки по Хеллингеру. Каждому участнику группы будет сделана расстановка, посвященная решению его самой актуальной на данный момент проблемы или ситуации.
- Ночные наблюдения за звездным небом, поиск НЛО.
- Все преимущества отдыха вдали от цивилизации. Проживание в палаточном лагере на берегу реки. Всем участникам будут даны подробные инструкции – что брать с собой. При необходимости окажем помощь в аренде снаряжения. Системные расстановки и другие психологические практики проводит Вера Борисова – психолог, сертифицированный расстановщик.

Подробности и запись на сайте [rasstanovka-ekb.ru](http://rasstanovka-ekb.ru)  
или по тел. 8-922-1296092, e-mail: [madera@socion.org](mailto:madera@socion.org)



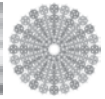

# Дольмены Краснодарского края

Дольмен (от бретонского *toi* – стол и *men* – камень) означает «каменный стол». Дольмены рассматриваются современной археологией как погребальные или культовые сооружения. Возраст их оценивается от 3 до 10 тыс. лет до н. э., все они ориентированы по сторонам света и построены в неслучайных местах. Больше всего дольменов находится в Адыгее и возле нее, хотя считается, что дольменная культура зародилась в Индии. Затем двумя ветвями она распространилась по континенту. Первая ветвь пошла по Средиземному морю на Кавказ и по северной Европе. Вторая ветвь – на север Африки, в Египет, где люди, строившие дольмены и занимавшиеся охотой и скотоводством, поселились окончательно и занялись земледелием. Дольмены обнаружены во Франции, Англии, Германии, Португалии, Испании, на Корсике, а также в Палестине и других странах.



Помимо Кавказа в России и СНГ дольмены встречаются также на Дальнем Востоке и в Крыму. Только на Кавказе в 1970-е годы было насчитано не менее 2308 дольменов.

Самое большое скопление дольменов на Земле находится вдоль побережья Черного моря от Тамани до Абхазии и на северной стороне предгорий Краснодарского края и Адыгеи. Здесь дольмены расположены в длину на 500 километров, а в ширину – на 75.

Обычно в дольменах обнаруживают каменные или бронзовые орудия и украшения. Некоторые дольмены использовались в течение десятков или даже сотен лет для погребений. Предполагают, что в них хоронили родовых старейшин. Это сближает дольмены с пирамидами – у них одно и то же предназначение. Хотя стоит отметить, что дольмены значительно старше египетских пирамид и, возможно, даже являются их прообразом. Фараоны, захороненные в пирамидах Египта, и вожди, покоящиеся в дольменах некогда существовавшей цивилизации, могли контактировать с богом, под которым понимался некий космический разум, высший интеллект.

На этот счет существует множество гипотез как в научной, так и в околонуучной среде. Первоначальная теория была выдвинута археологами. По ней предполагалось, что дольмены являются погребальными захоронениями. Другая гипотеза, утверждающая, что дольмены имели культово-религиозное значение, также не вполне объясняет и раскрывает их назначение.

Конечно, не исключено, что на протяжении разных временных отрезков дольмены являлись и могильными захоронениями и предметом культового поклонения, но та-

ковали их первоначальная функция? Какой смысл вкладывали в эти таинственные постройки древние зодчие?

Существуют и другие гипотезы, которые пытаются разгадать тайну дольменов. Постепенно изучение известных дольменов, в частности, в регионе Кавказа, принесло свои плоды: когда дольмены были нанесены на карты, выяснились различные довольно интересные закономерности в их расположении. Но самое интересное происходило в процессе маркирования дольменов при помощи приборов GPS: наблюдались резкие аномальные сбои в работе исправного и проверенного оборудования. Люди, побывавшие на дольменах, отмечают в себе перемены, чувствуют какое-то незримое воздействие, которое никак не могут объяснить.

Исследователями, проводившими изыскания в районе Геленджика, была выдвинута одна интересная и необычная теория. По их мнению, дольмен более всего похож на модель «абсолютно черного тела», – идеального информационного передатчика. А навел их на эту мысль материал, из которого создано огромное количество дольменов этого региона – кварцевый песок. Дело в том, что это не вполне обычный минерал. Он получил широкое распространение в радиотехнике благодаря тому, что под воздействием сжатия производит так называемый «пьезоэффект»: он становится способен генерировать электрический ток, а также стабилизировать частоту, поддерживая постоянные колебания. Проведенные эксперименты показали, что с помощью подобной установки возможно менять погодные условия, к примеру – вызывать дождь! Кроме того,

при механических воздействиях кварц может и излучать радиоволны. Значит, дольмены, большинство из которых расположено в сейсмически актив-

ных зонах разломов земной коры, способных в определенный момент выполнять функцию волноводов, могут становиться приемниками и передатчиками. Ну а если рядом с таким активированным дольменом будет находиться человек, то дольмен способен уловить исходящее от него излучение и преобразовать его в колебания, после чего передать их по разломам-волноводам к другим дольменам. И если рядом с другим дольменом будет находиться человек, настроенный на ту же волну, он сможет принять переданную информацию. Таким образом, система дольменов вполне могла представлять собой глобальную информационную систему древних, некий прообраз современного интернета, только гораздо совершеннее, ведь передача информации происходила мгновенно на уровне подсознания, а вместо цифровых пакетов и файлов передавались мысленные и зрительные образы! Кроме того, по мнению сторонников данной теории, дольмены также могли выполнять функцию «базы данных», в которой накапливались и хранились знания и мудрость древних.

Дольменам присуща еще одна интересная особенность: практически все они находятся вблизи береговой линии или же рядом с источниками воды. В большинстве мифологий вода – это среда, агент и принцип всеобщего зачатия и порождения, связанная с мотивами рождения и смерти (живая и мертвая вода) и часто выступающая как женское либо мужское начало. У разных народов обряды, связанные с водой, однохарактерны, имеют одинаковый смысл и общее направление, несмотря на некоторые местные особенности и варианты. Мы уже упоминали о том, что камни и каменные сооружения, к которым относятся не только дольмены, но и менгиры, по поверьям, обладают сверхъестественной плодотворяющей силой дождевой тучи и способны вызвать дождь. Часто встречающийся на дольменах орнамент в виде зигзага, в большинстве случаев, по видимому, означает воду.

Говоря о теории смены рас и древних дольменах, можно также обратиться к археологическим исследованиям академика Юрия

Шилова, который изучал древние мегалиты, расположенные на обширных территориях от предгорий Кавказа до берегов Днестра. В зашифрованном виде они хранят древние ведические знания единого восприятия мира. Люди этой культуры поклонялись ведическим божествам, в частности, Гандахарве, который поддерживал связь между божественным миром и народом, поклонявшимся ему. Каждый год для проведения сложного ритуала из племени выбирался самый лучший, мудрый, опытный человек, который проходил долгий обряд посвящения, включающий в себя нахождение в дольмене. Возможно, дольмены были предназначены именно для таких ритуально-мистических церемоний. Отверстие в плите символизировало ворота в иной мир (часто на плите высечены именно ворота), таким образом, мудрейший человек племени уходил

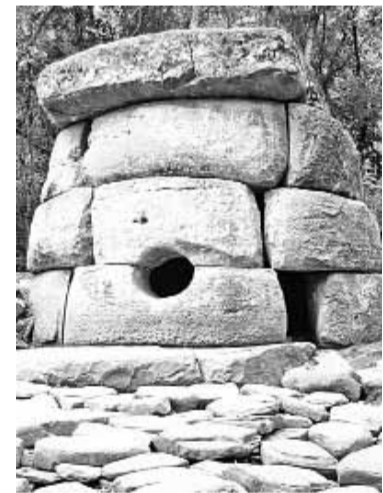

в дольмен, после чего его закрывали каменной пробкой на определенное время. Находясь в дольмене, он получал ведические знания, а сам дольмен впитывал знания его племени и рода. Таким образом, считалось, что пока цел дольмен, с которым общается определенное племя и род, им ничего не грозит. Даже сейчас многие люди, когда подходят к дольменам, ощущают теплоту камня, камень им кажется «живым».

## НАИБОЛЕЕ ИЗВЕСТНЫЕ «ТУРИСТИЧЕСКИЕ» ДОЛЬМЕНЫ

**Дольмены горы Нексис**, состоящие из двух сооружений – Солнечный и Лунный. Как говорят, к Лунному лучше приходиться на закате, а к Солнечному на восходе.

До группы дольменов, расположенных на легендарной горе Нексис, добраться можно так: от Геленджика ехать по дороге (или идти пешком) до поселка Светлый. Перед поселком повернуть налево, в гору.

**Дольмен горы Яцунов Бугор.** Ехать по той же дороге от Геленджика (или пешком пройти от дольменов горы Нексис) до участка дороги между мостами через реку Шебс и ручей Ачибс. Примерно в километре от Шебса и в 750 метрах от Ачибса находится тропа с северной стороны дороги. По этой тропе пройти вверх около полкилометра. Не доходя вершины горы (отметка 211 м), свернуть к востоку вправо.

**Дольмены реки Жене.** Доехать по той же дороге до п. Возрождение. Идти по ущелью вдоль реки Жене вверх, на восток. Здесь расположена группа из четырех дольменов: три рядом (Вселенский, Гармония, Скрытых Возможностей) и один поодаль (Сила Духа).

**Кооператив «Дольмен»** (три сооружения). Доехать можно по трассе М-4 (Е-97) от Геленджика или Туапсе на автобусе, между Михайловским перевалом и поворотом на Береговое и Бетту (примерно в 1 км от этого поворота, или примерно в 35 км от Геленджика, в 24 км от Архипо-Осиповки) будут большие дорожные указатели «Дольмен».

**Фермерское хозяйство Бамбаковых «Дольмен»** – четыре дольмена: Тор, Любовь (Майя), Хан, Нежность. Не доезжая одной остановки до Пшады.

**Пшадские дольмены** (не менее шести сооружений) – деревянная дольменов (восьмидольменьев) в нескольких километрах от поселка вдоль реки Пшада, на левом берегу. Доехать можно по трассе М-4 (Е-97) от Геленджика или Туапсе на автобусе до Пшады (около 40 км от Геленджика или 18 км от Архипо-Осиповки). К самому крупному пшадскому дольмену и одному из самых крупных дольменов на Кубани – Сердце Матери – можно проехать прямо на автомобиле, для чего нужно свернуть на грунтовую дорогу у указателя на дольмен. Расстояние до мегалитического сооружения не более 200 метров, а недалеко от пшадских дольменов есть живописные водопады.

[www.dolmen.ru](http://www.dolmen.ru)

### Кроун-лаборатория «Анахата»

### ФОТО АУРЫ, ХИРОМАНТИЯ, ТАРО, АСТРОЛОГИЯ

Амулеты, Талисманы, Магниты (денежный, на удачу и др)

Диагностика ситуации, прогноз развития ситуации, усиление благоприятной вероятности

Аспекты диагностики: здоровье, карьера, взаимоотношения, финансовые аспекты и т.д.

<http://гпрв-екб.рф/>

г. Екатеринбург, ул. Белинского, 169А, оф. 42

т.: 8(922)117-06-22, 8(343)382-43-97

## Граница другого мира

Места силы, или активные точки на поверхности земли всегда пользовались успехом у исследователей. Скупые научные характеристики типа «разлом земной коры с сильным магнитным полем» мало что объясняли, и паломничество на места силы росло из года в год. Росли и небылицы, придумываемые недалекими людьми. Попробуем же разобраться в особенностях аномальных мест и выделить главное.

Из докладов российского объединения «Космопоиск»: «Для аномальных зон характерны резкие климатические изменения, колебания времени и пространства, мутации живых организмов, многочисленные пролеты НЛО». «Аномальные места делятся на благодатные, гиблые и места повышенной активности».

Все эти, в общем, правильные сведения не открывают завесы над главным – почему аномальные места именно такие, в чем причина? И где проходит граница, отделяющая их от обычного мира?

На примере нескольких таких мест я попытаюсь показать это.



### Нижегородский Меридиан. Лето 2004 года

Я остановился и разбил лагерь возле холмов, где, по преданию, обитает «чужд белоглазая». Выходят они прямо из-под земли в редкие ночи, когда открываются невидимые глазу ворота. Выхода подземных жителей я не видел, но других аномальных явлений в этом месте хватало. Ночами над вершинами холмов загорались огни, два раза пролетел яркий огненный шар. Заинтересовавшись, я попытался подняться на холм еще в первую ночь, но четко видимая днем тропа на подъеме увела меня куда-то в поле, за три километра. Повторил попытку днем, и увидел...

Половина огромных валунов, лежащих на вершине холма, поменяла местоположение без видимых следов волочения по земле. Некоторые просто исчезли.

Через несколько дней я приехал в Дивеево, знаменитое своими целебными источниками. Там меня ожидал еще один феномен. Один из источников – Свято-Троицкий – имел не только целебные, но и сильные аномальные особенности. Иногда он сам по себе начинал бурлить, как закипевшая вода в котле, а иногда просто исчезал со своего места в яркий солнечный день. Находится он в полях, в нескольких километрах от села, и хорошо виден

с дороги. И вот представьте себе картину: все на месте – деревянная часовня неподалеку от источника, деревья, а его нет. Исчез.

– И не пытайтесь искать, – махнул рукой в ответ на мои расспросы местный житель. – Нет его в эту минуту, и все.

Тогда я в первый раз крепко задумался – так ли устроен наш мир, как нас учат с детства, и как мы привыкли его воспринимать?

### Медведицкая Гряда. Лето 2008 года

Об особенностях этого места я писал очерк еще в 2010 году. Теперь коснусь лишь одного примера. Есть на Медведицкой Гряде место, называемое «Портал». Там не раз менялось пространство, и бывали случаи перехода «оттуда» в наш мир живых людей. Как и из нашего – у-



дили и не возвращались. Все случаи документально зафиксированы в архивах города Жирновска.

«Портал» находится возле старого дуба в центре лесополосы. Мне удалось увидеть его открытие, совсем случайно, поздним вечером. Сперва послышался негромкий шум,

хотя ветра не было. Листва на деревьях подрагивала сама по себе. Потом изменилась картина слева от дуба – лес стал другой. Вместо чахлого, низкорослого кустарника появились высокие деревья. Все это продолжалось минуты три, потом резко исчезло. Картина мира стала прежней.

Возвращаясь обратно в базовый лагерь, я пытался отыскать, вспомнить какое-то недостающее звено. И только ночью картина сложилась целиком – старый дуб остался на месте, чахлый кустарник появился снова, но меня не оцарапал по возвращении куст ракитника, росший возле тропы. А он задевал меня всякий раз, когда я приходил на это место. Исчез, выпал из времени-пространства. Впрочем, через пару дней он был на прежнем месте.

### Урал. Феномен Бориса Филимонова

Об этом человеке я писал в очерке «Крутиха-2012». Попав во временной портал и оказавшись в совершенно незнакомом месте, Борис Викторович не растерялся и нашел выход из изменившегося на его глазах пространства. Отмечу следующее – Бориса Викторовича тогда очень заинтересовал огромный белый валун, который он видел незадолго до «перемещения». Вернувшись через несколько дней, он его не обнаружил. История повторилась в 2008 году, когда группа исследователей выеха-

ла в район Крутихи. Несколько человек видели белый валун, когда шли по лесной тропе, а возвращаясь обратно, обнаружили лишь пустое место. Сам Борис Викторович уверен, что исчезающий валун – это пограничная метка того мира, через который ему довелось пройти.

### Дивногорье. Лето 2011 года. Разгадка тайны

В эту ночь над Дивногорским плато был целый парад планет. НЛО на большой высоте летали парами, выстраивались в дугу. Один даже принял вид самолета – включил «бортовые огни». Вот только висел этот «самолет» на одном месте. Насмотревшись на представление, я в третьем часу ночи отправился в обратный путь. В ста метрах от каньона, где начинался лес, на фоне темных деревьев выделялось что-то огненно-яркое. Подошел ближе. Огненная голограмма – круг с тремя точками – висела в нескольких метрах над землей, а от нее в разные стороны расходились призрачные нити, напоминавшие сплетения паутины. Нити отражали друг друга, и это стало хорошо видно, когда голограмма начала гаснуть. В том месте, где огонь был неярким, нити проявлялись четче, а где он продолжал гореть – почти исчезли. Целая система зеркал, формирующая видимый мир. И хотя я стоял в нескольких метрах от голограммы, никаких болезненных ощущений – жара, холода, ломоты в теле – не испытал. Кто-то просто захотел

показать мне ответ на вопрос, появившийся еще в далеком 2004 году.

### Заключительные выводы

Во всех исторических и фольклорных источниках места силы выступают как некие закрытые миры, населенные самыми разными существами, среди которых присутствует и человек. Но человек особенный – обладающий сознанием иного мира. Эту тему охотно подхватили писатели-фантасты, в частности В. Крапивин, в романах которого часто присутствует исчезающий «предмет-пограничник». Им может быть и сторожевая башня, и даже стеклянный шар. О скрытых колодцах, ведущих в мир Древних, упоминает питерский фантаст А. Лидин. Что же в реальности?

Во всех перечисленных выше случаях, кроме Дивногорья, также присутствуют предметы, выпадающие

из нашего мира. Еще один важный момент: любая такая «пограничная полоса миров» контролируется, перемещения предметов не происходят спонтанно, вызывая хаос. Вопрос – кем? И как быть с людьми, порой переходящими эти границы? Вели их задолго до того, как они оказались в аномальном месте в нужное время, или просто не смогли остановиться по дороге?

В этом году в связи с повышением солнечной активности ожидается пробуждение многих аномальных мест. Как изменятся границы миров Великого Кристалла Вселенной? Не проснемся ли мы однажды уже в другом времени-пространстве, даже не осознав того, что весь наш привычный мир стал гигантской аномальной зоной?

Владимир Николаев, исследователь аномальных зон, член Союза Журналистов России

## Сверхъестественное

В книге – рассказы о необычных случаях, загадочных местах и паранормальных явлениях Урала. Владимира как журналиста и автора отличает замечательное качество – он всегда сам проверяет любую информацию, и только тогда даёт свою оценку. Вместе с Сэрой – соавтором книги – Владимир предлагает читателю погрузиться в мир неизведанного, таинственного, полустороннего. Чтобы разобраться в этом мире, от чего-то предостеречь, а что-то, может быть, и взять на вооружение.



В мае планируется выход первого на Урале мистического триллера по рассказу Владимира Николаева «Близняшки» (книга «Сверхъестественное») и пьесе «Алина». Фильм снят на основе реальных событий творческим объединением «Киноцех». Режиссер Вадим Мокроусов.

Спрашивайте книгу в магазинах «Дом книги» и «100 000 книг», в редакции газеты и у автора (тел. +79041773150).

Школа Онуфриевой Н.А.

### Целительство

Регулярный прием и обучение

Рейки-посвящения  
Древнейшие энергии Атлантов  
Рунные талисманы  
Космоэнергетика  
Ауродиагностика  
Зарядка лазерных дисков на исполнение желания

Наталья Евгеньевна  
Тел. 8-904-381-16-25

### Всем! Всем! Всем!

Хотите оживить душу и тело?

Приходите, заряжайтесь положительной энергией, учитесь расслабляться!

Я хочу, чтобы вы обрели уверенность в себе. Чтобы здравый смысл руководил вашими поступками. Вы не пожалеете!

Волошина Валентина Владимировна  
Школа Н.А. Онуфриевой  
Тел. 8-965-522-93-20

### Поездки в Аркаим

с опытным руководителем-проводником (стаж 10 лет).

12–14 июля, 02–04 августа  
16–18 августа, 19–22 августа

Цены разумные.

Проживание в вагончиках и домах.

Тел. 8-950-6404198, Ирина.  
Звонить с 10.00 до 13.00.

## Эзотерический туризм

Эзотерический туризм сейчас становится модным и востребованным направлением. Это одна из форм активного отдыха. В эзотерическом туризме сочетаются в различных комбинациях путешествие и приключение, оздоровление и отдых. В нем представляются различные оздоровительные течения, практики, которые могут помочь современному человеку помолодеть, стать более сильным и здоровым, чтобы в нем, как в могучем дереве, забурлили свежие соки Земли-Матушки.

Обычно эзотерическим туризмом занимаются различные центры парапсихологии, хотя такие направления уже появляются и в некоторых туристических компаниях.

Существует несколько видов эзотерических туров. Ознакомительные туры предполагают различные виды экскурсий с гидом к местам силы (пирамиды, дольмены и т. п.) или к выдающимся мистикам (ашрамы Сатьи Саи Бабы, Ошо, Ауробиндо). Этот вид туров часто называют мистическим, хотя это не совсем так. Называть эти туры мистическими стали, во-первых, по причине отсутствия четкой классификации туров эзотерической категории. Во-вторых, такое название очень благозвучно и привлекательно. Но ознакомительные туры – более точное название.

Оздоровительные туры ставят перед собой целью проведение практических семинаров и тренингов на лоне природы. В этих видах туров наиболее часто применяемые практики – йогические, хотя встречаются суфийские, шаманские и другие практики. Главным наполнением мистических туров является проведение мистических ритуалов, приуроченных, как правило, к календарю природы (полнолуние, солнцестояние, религиозные и народные праздники). Продолжительность их обычно невелика, в пределах 1–3 дней.

Экстремальные туры существуют для избранных. Это своеобразные закрытые клубные путешествия, на которые выезжают люди уже в сформированных группах, хорошо знающие друг друга. В этих турах люди уезжают в глухие удаленные места и живут в экстремальных условиях, связанных иногда с риском для жизни.

Эзотерические туры совершаются как в пределах Российской Федерации, так и с выездом за границу. Продолжительность этих туров различна и зависит от целей и вида поездки (от 1 дня до 2–3 недель). В Российской Федерации наиболее часты поездки на Валдай, Кольский полуостров, Карелию, Сибирь, Урал, озера Байкал, Селигер.

Основной отличительной чертой эзотерических путешествий от обычного туризма является цель – получения духовных знаний, практических навыков духовной практики и, как результат, повышения духовного уровня личности. Считается, что именно в так называемых местах силы все духовные практики оказывают наи-



большее влияние, поэтому люди и устремляются в такие места.

Многие люди в поисках знаний и впечатлений стремятся уехать за границу, попасть непременно в Египет, Иерусалим, Тибет или в Индию. Им и в голову не приходит, что все, за чем они отправляются, находится прямо у них под боком. Вся Земля священна, и везде жили люди, создавая подчас места силы не хуже (если не лучше!), чем в Египте. В наших северных землях многие постройки были из дерева, поэтому от самих построек мало что осталось. Но места, где они когда-то стояли, до сих пор дышат силой, и люди, побывавшие там, это ощущают. Кроме того, сохранились и вещественные памятники, аналогичные знаменитому Стоунхенджу, например, величественные петроглифы Кольского полуострова или каменные лабиринты Соловецкого архипелага.

Красота и неповторимость природы помогают достигать состояния естественности, гармоничности – именно того, чего так не хватает городскому жителю. Природа не может оставить городского жителя равнодушным, ее целительные вибрации касаются струн человеческой души, заставляя проявляться ее лучшие качества. Глубина прозрачной воды и бездонного неба помогают погрузиться в собственный внутренний мир, понять себя, познать истоки своих естественных состояний. Поэтому эти туры пользуются спросом у людей, идущих духовным путем.

Организм восстанавливается за счет необыкновенной чистоты и прозрачности воздуха, простой и полезной пищи, насыщается силой, здоровьем, красотой и молодостью. Через взаимодействие с открытыми природными пространствами, особенно в местах

силы, происходит восстановление психического и творческого потенциала человека, раскрывается интуитивное восприятие мира.

Знаете ли вы, что деревья разговаривают? Так вот, знаете: они беседуют друг с другом и заговаривают с вами, если вы научитесь их слушать. Но проблема современного цивилизованного человека в том, что он разучился вслушиваться в голоса дикой природы. А ведь нашим далеким предкам, живущим в соседстве с природой, она много о чем рассказывала: о погоде, о будущих событиях, а самым внимательным слушателям она рассказывала о Боге, который присутствует везде и во всем.

Человеку только кажется, что он – хозяин Земли. В путешествии он начинает осознавать истинного Хозяина Земли – Бога. Наша Земля для Него – драгоценность, причинить вред Земле означает выказать презрение ее Создателю. Священна каждая частичка Земли, каждая сияющая сосновая иголка, песчаный берег, дымка в дремучем лесу, лесная прогалина.

Человек, побывав в эзотерическом туре, начинает любить Землю так, как любили ее его далекие предки. В городах не найти тихого места. В них не услышишь журчания родника или шуршания крылышек насекомых. Грохот города оскорбляет уши. Истинная суть человеческая любит легкий шелест ветра, проносящегося над зеркальной гладью озера, и запах ветра, очищенного полуденным ливнем или приправленного ароматом сосновой хвои. И только выехав в условия дикой природы, человек по-настоящему понимает, что все сущее взаимосвязано.

Дмитрий Ильин

## ТРЕБА

Треба – это ДАРение энергий, которое происходит во время свершения Обряда или иного СвятоДейства.

Требой может быть каравай, пирог или даже игрушка-образ, сотворенные своими руками. Когда человек занимается творчеством в любом виде, делает что-то, думая о тех, кого любит, то в свое творение он вкладывает благодатные энергии и добрую силу. Треба напитывается этой силой. Во время обрядового действия, предавая Требу Огню, мы трансформируем вещественное творение и накопленную в нем силу в такой вид энергии, которая является питанием для Душ Родичей и Родовых Чуров.

Боги и Предки, находящиеся в иномирье, не питаются той пищей, которой питаемся мы. Их пища – это наше внимание, наша ментальная энергия, Свет, Добро и Любовь, которое исходит из наших Сердец, когда мы думаем и говорим о них. Треба – это жертвенное приношение. Это может быть и маленький кусок хлеба, и целый каравай. Маленькая крауха, в которую искренне вкладывалась Любовь, может принести намного больше, чем целый каравай, приготовленный механически, без чувств.

В Требу вкладывается Душа, Добро, Свет Сердца. Эта энергия очень необходима в иномирье. Если демоны питаются энергией боли, ужаса, страха, то нашим Богам нужна энергия Добра и Любви! Вкладывайте в Требу часть Души и предавайте Огню, который является трансформатором одного вида энергии в другой. Теперь это – Светлая, Солнечная энергия, идущая от Души в мир Богов и Предков и связующая собой эти миры, передающая Свет

и Силу, Добро и Любовь Души Чурам и тем Душам, к кому направлена Треба.

Через Огонь все происходит быстрее, и мы пока вынуждены использовать его на наших Праздниках, потому как только начинаем овладевать искусством передавать Свет Сердца напрямую Чурам. Но мы обязательно скоро все вспомним и научимся в совершенстве этому волшебству!

Когда мы говорим «Треба», у нас может возникнуть ассоциация со словом «требовать». Немножко добавим сюда белорусского значения, где «трэба» означает «надо». Мы в своем понимании отталкиваемся от этого понятия. Есть обряды и дни «кормления» предков, «мертвых». В Белоруссии эти традиции до сих пор сильны и исполняются независимо от вероисповедания. Это метакультурная особенность белорусов. Но праздники «Деды» – это все же только «кормление», почитание предков. А вот Треба – дело особое.

Сам Обряд сплел в себе «кормление» предков, как бы «жертвоприношение» им, знак признательности и благодарности за их труд во благо рода. Но суть – в передаче посредством требного приношения чувства Любви и, возможно, просьбы о заветном. Безусловно, Требы намного сильнее, коли человек знает много колен своих предков, знает их качества. Тогда он может обратиться конкретно к одному из своих предков, который действительно может помочь



(в силу своих способностей) в решении проблемы, и не тревожить целый сонм достославных прародителей. Потому в этом вопросе человек должен проявить особый интерес. И пусть он всего лишь инстинктивный – он правильный, и он будет осознан.

### Требище

Рядом с Ристалищем (место для проведения Обряда) или Святыщем (оборудованное для проведения Обряда пространство на Месте Силы. «Свет-Ще» – усиление Света) можно оборудовать Жертвенник-Требище – место, на котором будут приноситься Требы. Место может представлять из себя комплекс Огнища-Жертвенника, в который кладется Треба и при помощи энергии Огня трансформируется в энергии, которые придут тому, кому предназначается Треба. Также на Требище может быть сотворен Жертвенник – место, куда приносятся бескровные жертвы, Дары лесным Духам и Дивам, которые потом съедают птицы и животные.

В Славянской Традиции Требы приносятся Богам и Щурам-ПраЩурам. Однако наша практика показывает, что Требы можно приносить и простым Душам людей, которые находятся в Яви. В этот момент им передается та Сила и энергия, которая благодатным родником исходит из Сердца и Души.

Треба напитывается нашей ментальной и эмоциональной Силой и через Огонь, который на Обрядах помогает нам творить, являясь трансформатором энергий, передает их «адресату».

Слава Роду-прародителю!

Слава Богам и Предкам нашим!

На правах рекламы

[www.livefire.ru](http://www.livefire.ru)  
[www.svarozhich.net](http://www.svarozhich.net)

**МАГАЗИН  
СЛАВЯНСКИХ  
ТОВАРОВ**

Екатеринбург,  
пр. Ленина, 24/8, оф. 9  
тел. (343) 345-96-65

## Станьте волшебниками!

Зачастую бывает так, что человек чувствует в себе определенные способности, но не может проявить их в жизни. Многие из нас хотели бы избавиться от факторов, которые сдерживают развитие наших способностей. Это можно легко и просто сделать на фестивале «Агудар» этим летом.

Фестиваль организует Полуяхтова Татьяна Закировна – клинический психолог, семейный психотерапевт, коуч-тренер, нумеролог, автор-разработчик коррекционных методов в области физики цвета, формы, звука, специалист по восстановительной терапии и оздоровительным программам. Занимается исследовательской деятельностью в области развития невосстановленных, резервных способностей человека. Один из авторов уникального метода диагностики и коррекции состояния человека посредством цветовой гаммы и пластики линии (Фрактальный метод аналитической диагностики, прогноза, коррекции состояния и проблем человека).

Мы попросили Татьяну Закировну рассказать о фестивале.

– Татьяна Закировна, расскажите, в чем особенность фестиваля?

– На фестивале «Агудар» будут две основные техники: метод фрактального рисунка и сакральные технологии. Участники фестиваля будут развивать свои скрытые способности. Будут даны технологии – как это сделать. Также на фестивале будут люди, которые достигли уже определенных результатов в этих техниках, так что человек, который туда попадет, будет в особой атмосфере, способствующей развитию. На лекциях будет рассказано о принципах методик и применении их в жизни. Основное внимание будет уделено практическому освоению методов.

Первая часть фестиваля будет посвящена методу фрактального рисунка. Эта уникальная методика применяется уже более 20 лет.

– Что можно сделать с помощью этой методики?

– Методом фрактального рисунка можно целенаправленно прорисовывать те задачи, которые ставит перед собой человек. На первом этапе человек нарабатывает навык рисования фрактального рисунка. Он работает с закрытыми глазами. Когда чело-

век научится быстро рисовать и аккуратно раскрашивать, он начинает делать это в соответствии с поставленной задачей.

Любой человек, желающий решить свои проблемы, особенно в области отношений между людьми, сможет сделать это на фестивале, изучая и используя метод фрактального рисунка. В результате работы человек переосмысливает вопросы, которые привели к нарушению отношений, находит новые пути развития. Он начинает понимать, как выстроить доверительные отношения.

Если человек имеет проблемы в области здоровья, то уже во время фестиваля он с ними прощается. Вот наглядный пример из опыта прошлых семинаров. У женщины была первая стадия артроза: кисти и локтевые суставы болели, было трудно ими двигать. В процессе рисования фрактальных рисунков женщина отказалась от препаратов, к концу недели у нее исчезли отеки и боли в суставах. В дальнейшем боли в суставах

не возвращались, шло постепенное улучшение.

Помогает этот метод при избыточном весе. На семинаре была дама 28 лет, весом 120 килограммов. Она применяла комплекс мер по снижению веса, но он ей не помогал. Когда она стала работать ме-

тодом фрактального рисунка, то уже через три месяца результаты стали очевидны. Врачи были удивлены, когда она появилась у них после комплексной терапии с применением фрактального рисунка. Она потеряла 30 кг. С рисунком у нее весь комплекс мер стал эффективным.

Девушка пришла на семинар с проблемой: десять лет не могла выйти замуж. Она стала рисовать с целью обрести спутника жизни, и уже через неделю познакомилась с молодым человеком, который сделал ей предложение. Через две недели они пошли в ЗАГС. В это трудно поверить, но так случилось. С того момента прошло уже 8 лет, и за это время они ни разу не поссорились.

Один человек прорисовал свой будущий дом. Через три года он уже жил в собственном доме, хотя до этого не владел никакой недвижимостью.

Применимо это и для бизнеса. Один мужчина поставил задачу начать свой бизнес, благополучно его развивать и получать дивиденды. Эта задача была им прорисована, и в результате у него все пошло как по маслу.

Развиваются и творческие способности. Качество рисовать заложено в человеке изначально, но в школе у детей отбивают охоту рисовать. После моих семинаров фрактального рисунка несколько человек стали художниками. Их творчество востребовано, некоторые из них уехали за рубеж и очень успешны там.

– Поясните, что такое сакральные технологии?

– У каждого человека есть набор определенных свойств и качеств, набор возможностей, которыми его наделила

природа. Насколько человек способен пользоваться этими возможностями, настолько он реализован в жизни. Обычный человек реализует от 3 до 5% своего потенциала.

Сакральные технологии позволяют человеку прямо на семинаре проявить свои качества, сохранить их в активном состоянии и применять в жизни. На фестивале дается технология, с помощью которой можно активизировать ресурсные возможности.

Участники фестиваля научатся видеть аурическое свечение людей и по нему определять состояние. Можно неконтактно (с помощью руки) определить оттенок цвета органов человека. Если цвет показывает отклонение от нормы, мы учимся менять его, приближая к норме. В результате проблема проходит.

Муж приходит с работы загруженный. Жена, владеющая технологиями, видит у него серое аурическое свечение. Тогда она меняет визуально серый на золотистый и бежевый с розовыми оттенками. Перекрашивает серый цвет глазами. В результате муж переходит в комфортное состояние. Неожиданно для себя он испытывает положительные эмоции к жене.

На участке поверхности тела человека, которая является проекцией той системы органов, в которой есть проблема, мы рисуем фрактальный рисунок. Благодаря этому рисунку система через некоторое время приходит в норму.

Технологии, которые мы будем изучать на фестивале, позволяют увидеть, услышать и почувствовать этот мир в полной мере. В зачаточном состоянии эти способности есть у всех. Развив их, человек начинает видеть, слышать и чувствовать то, что другие не замечают.

Человек начинает управлять всем этим, он становится волшебником.

Приглашаю читателей газеты на фестиваль. Приходите, и вы станете волшебниками.

Интервью взял Игорь Губернаторов



На правах рекламы

## О ЧЕМ РАССКАЖЕТ ВАША РУКА?



Можно не верить в хиромантию, но истребить интерес к тому, «что предначертано судьбой», невозможно. К Фиделю Колеснику идут, чтобы найти ответы на самые важные вопросы – чем заниматься в жизни, где работать, от кого уйти и с кем остаться, как построить отношения с любимым, в чем причины неудач и каков путь к успеху...

Фидель называет себя не хиромантом, а хирологом. Он изучает не только линии на ладони, но и руку в целом. Анализируя массу признаков, хиролог определяет склонность к тому или иному роду занятий, к болезням, предсказывает, какие события ждут человека. Ведь «линии судьбы» – это следствие наших мыслей и поступков. Меняется образ мыслей – меняются линии. Если событие нежелательно, есть время изменить некоторые линии на руке – и изменить жизнь!

Фидель Колесник, тел. 8-912- 272-28-65

## Профи-школа «Агудар»

г. Екатеринбург

Летний отдых + знания

### Здоровье – Творчество – Успех Метод фрактального рисунка

Программа помогает освоить:

- необычные приёмы физического и эмоционального оздоровления;
- навыки ясновидения и приемы гармонизации своих энергий с помощью цветочных оттенков;
- раскрытие уникальных ресурсов ваших творческих способностей;
- рисование с закрытыми глазами.

Вас ждет уникальное зрелище – фрактальный боди-арт.

Программа проводится со 2 по 10 июля 2013 года.

### Здоровье – Творчество – Успех Сакральные технологии

Вы познакомитесь с многогранными уникальными возможностями человека и получите базовые знания природы, энергии, биосистемы человека. Вы научитесь прогнозировать и создавать позитивные обстоятельства и события на разных жизненных этапах.

Вы узнаете о технологиях взаимодействия энергий человека с энергией окружающей среды.

Желающие освоят энергетические практики оздоровления и усиления иммунной системы организма посредством приёма «Человек-магнит».

Программа проводится с 12 по 18 июля 2013 года.

+79826103249 Татьяна

+79068687875 Ирина

28-30 июня 2013 года

в Екатеринбурге:  
Семинар

## «Пробуждая Сияющее Сердце»



Активация «Мер-Ка-Ба» из Сакрального Пространства Сердца.

Ведущая  
Рогулева Любовь

Этот семинар рассказывает о процессе творения из Сердца, о котором говорят многие традиции и сакральные учения.

На этом семинаре:

- мы войдем в священное пространство Сердца;
- активируем шишковидную железу и Лучи Света;
- проведем полный день исцеления от различных блоков в наших телах;
- изучим процесс творения из малого пространства Сердца;
- проведем активацию Мер-Ка-Ба из священного пространства Сердца. И многое, многое другое предстоит изучить, что позволит перенаправить вашу жизнь на уровень любви и творения из Сердца;
- проведем суфийскую церемонию;
- выполним упражнения Синей школы;
- активируем «третий глаз» лучом из Сердца;
- соединим мозг и сердце;
- познакомимся с учением Вознесенных учителей;
- запрограммируем Мер-Ка-Ба.

Организаторы семинаров:

89193921347, markelova.67@e1.ru

89227126705, ra.sokol@bk.ru

на правах рекламы

### Центр космознергетики

## «Надежда»

### Филиал школы Эмиля Багирова

В центре «Надежда» Вас встретят с любовью, помогут обрести покой и гармонию. Снимут порчу, проклятия, все виды черно-магических воздействий. Проводится освящение квартир, офисов, автомобилей, товаров и торговых мест. Возможно обучение для помощи себе и другим.

Сделав снимки на аппарате «Аура камера», Вы можете увидеть по фотографии цвет своей ауры, ее размер, форму, работу чакр.

Прибор для детоксикации «Детокс» является уникальной возможностью для очищения организма от токсинов и накопившихся шлаков. 30 минут использования прибора достаточно для того, чтобы из организма быстро и эффективно удалились токсические вещества.

В центре имеется программно-аппаратный комплекс «Кроуноскоп», работающий на основе метода «Кирлиан». Он позволяет визуализировать энергетическое состояние организма и предназначен для определения и коррекции энергетического, психофизического и адаптационного состояния человека. Вы можете узнать состояние всех систем организма, посмотреть работу чакр, а также определить биологические ритмы. Выдаются рекомендации с коррекцией космознергетическими каналами.

Быстро восстановить и гармонизировать организм поможет прибор свето-звуковой стимуляции «Ассистент PSIQ», в основе которого лежит уникальная технология – он объединяет достижения современной науки и методы, которые человечество использовало веками: цвет, звук, числа, бинауральные ритмы, аффирмации и аудио-визуальную стимуляцию.

Контакты: г. Екатеринбург,

тел.: (343)-338-48-33, (343)-338-48-57,

моб. 219-66-43



## Курбанов Марат Ахнафович

Магистр Восточной Медицины,  
парапсихолог, психолог,  
автор уникальной методики.

- Устраняет:  
источники всех заболеваний,  
все насильственные методы воздействия.
- Раскрывает внутренний потенциал (способности) человека для достижения целей:  
восстановление утраченного здоровья,  
успех в личной жизни и карьере.

### СЕНСАЦИЯ!

Авторский метод  
по восстановлению утраченных органов  
(на основе открытий в строении ДНК).  
Адрес: г. Екатеринбург, ул. Луганская, д. 4,  
офис «Красный Крест». Ост. «Саввы Белых»  
e-mail: miratron@ro.ru,  
сайт: maratkurbanov.com  
Тел.: 8 922 213 66 60, (343) 361 22 77



## 2-я Специализированная выставка ЗДОРОВЫЙ ОБРАЗ ЖИЗНИ

Традиционная и нетрадиционная медицина.  
Здоровье. Спорт

Медицинские центры. Центры профилактики. Оздоровительные центры  
Восстановительная медицина. Реабилитация. Оборудование и приборы  
Системы диагностики организма. Оборудование для диагностики  
Альтернативная и натуропатическая медицина. Профилактика и лечение  
Комплексные системы омоложения и оздоровления  
Спортивная медицина. Спортивные школы, ассоциации, федерации  
Тренажерные залы, бассейны, фитнес программы, танцы  
Массажное оборудование. Оздоровительные массажи  
Услуги пансионатов, санаториев. Оздоровительный туризм  
Методы борьбы с алкоголизмом, табакокурением, наркоманией  
Тренинговые и психологические центры  
Страховая медицина. Программы медицинской помощи.

### Натуральные лекарственные и косметические средства Здоровое питание

Новинки органической и натуральной продукции в косметологии  
Натуральные лекарственные препараты. Витамины-минеральные комплексы  
Биологически-активные добавки  
Органические продукты и напитки  
Программы и методики здорового питания, в т.ч. диетическое и диабетическое  
Природная питьевая вода и здоровье человека  
Био-сертификация

### Оборудование для дома. Одежда

Медицинские приборы для использования дома  
Спортивные тренажеры для дома  
Компрессионный, антицеллюлитный трикотаж, белье. Экоодежда. Экотекстиль  
Ортопедические товары, обувь, термобелье  
Ионизаторы и очистители воздуха и воды  
Органические средства для дома и гигиены

(343) 286-11-53

Жить и радоваться!

6-8 июня  
2013  
Еремина, д.10 ДИВС  
Екатеринбург



УРАЛЭКСПОЦЕНТР

ЕвроАзиатский выставочный холдинг

www.uralex.ru



# Александр Пороховщиков возвращается?

**Машина, с трудом вписываясь в плотный поток, мчалась по московско-му шоссе. Поглядывая на часы, Александр Шалвович сигналил: «Пропустите! Опаздываю!» Он торопился на съемку фильма, о котором рассказывал мне уже битый час. Так бывает, что, встретившись однажды, люди вдруг начинают чувствовать странное родство между собой. После приезда Пороховщикова в Екатеринбург наша недолгая с ним встреча переросла в добрые сердечные отношения, растянувшись на долгие годы. Общение продолжалось, пока обстоятельства однажды резко не изменились, внося в происходящее совершенно иной, мистический смысл.**

В Москве у Александра Пороховщикова начались судебные тяжбы по квартире. Он попал в ловушку, не подозревая, что судебная система ломает людей, заставляя проходить круги ада, делая это равнодушно и безжалостно. Пытаясь дозвониться до него и дать совет, я «оборвала» телефон, но номер не отвечал. Позднее стало ясно – с советами я опоздала. «Умер. Скончался, не приходя в сознание», – пришло страшное сообщение. Как так? Еще вчера, испуганно срывая медицинские трубочки, прикрепленные к его телу, он был жив, и вдруг – умер? Что-то неестественное было в его смерти, что-то не сходилось, не срасталось в ней, шло наперекосок. Переживая, что не смогла дозвониться до него, я не находила себе места. Что же такое вдруг случилось с Пороховщико-вым?

Было раннее утро, едва запели птицы. Откуда-то сверху, издалека, вдруг полилась танцевальная музыка, и в воздухе возникла яркая картинка.

...Небольшой зал с высокими светлыми колоннами заполнен танцующими парами. Женщины в нарядных платьях и мужчины в черных строгих костюмах кружат парами под звуки оркестра, сдержанно улыбаясь друг другу. Белые колонны подпирают потолок с массивной люстрой из сотни блестящих хрусталиков, отражающих свет. Паркетный пол блистает чистой. Пары кружат по второму этажу, а сверху, как с балкона, виден просторный холл первого этажа, холодного и пустующего.

Немного в стороне, зорко приглядывая за танцующими, стояла пожилая женщина в строгом форменном костюме, какие бывают у театральных билетеров.

– Вы к кому? – строго спросила она, обращаясь ко мне. Сгорбленная спина ее не разгибалась, и оттого глаза смотрели с недоверием, будто исподлобья. Серые волосы, собранные в пучок, выглядели блеклыми, жесткими и очень старыми. Отдавала затхлостью и темно-бордовая ткань костюма. Вся женщина была какой-то несвежей, пронафталиненной, будто долго лежала в шкафу, забытая, невостребованная.

Еще минута, и я бы заглянула ей в глаза, обрамленные черными кругами, чтобы сказать, что и сама ничего

не знаю, как вдруг к нам подошел мужчина в черном элегантном костюме.

– Наденька, что ты здесь делаешь? – удивленно спросил он, отгородив меня спиной от любопытной женщины.

– Александр Шалвович? А вы-то здесь откуда? – обомлела я от неожиданности. Его лицо казалось здесь совершенно неуместным – ведь он же умер? И в то же время стоит живой? Как это понимать? Но если он – живой, тогда почему не танцует, как все?

– Пойдем-ка отсюда! – быстро скомандовал он и, подхватив меня за локоток, властно повел в сторону. Выглядывая из-за плеча, женщина-«билетер» пыталась пробиться ко мне, но Пороховщиков, не дав ей подступиться, отгородил меня широкими богатырскими плечами.

– Куда вы пошли? Кто это такая? – сердилась «билетерша», бросаясь Пороховщико-ву наперерез, но он, лавируя, ловко ее обходил.

– Это мой гость. Мы зайдем ко мне. Я покажу ей, где живу, и мы вернемся, – вежливо откланялся он, не давая «билетерше» последовать за нами.

– Только недолго! – скрипуче согласилась женщина. – Но обязательно возвращайтесь обратно! Танцевать.

Ее мрачные глаза, ее вездливый и недобрый взгляд был полон негодования. Будто у нее из-под носа увели добычу, которую она собиралась съесть. По коже прошел холодок – стало неуютно, куда-то вдруг исчез роскошный зал, потянулись коридоры – тусклые, серые, ведущие в неизвестность. Свет ярких ламп оборвался на полдороге, и нас накрыло сумеречностью.

– Куда мы идем? – тихо спросила я.

– Не волнуйся. Туда, где я живу, – успокоил Александр Шалвович.

Ткнув в дверь, еле угадывающуюся в темноте, он шагнул за порог, дернув меня за собой. Маленькая настольная лампа, единственная в комнате, с трудом освещала угол темной комнаты.

– Вы здесь живете? Как это? – вглядывалась я в темноту. Едва различимые, в комнате стояли старые металлические кровати, накрытые простыми суконными одеялами, аккуратно, по-военному, как в солдатских казармах. Пара старых прикроватных тумбочек, вычищенный некрашеный пол, и все.

В свете лампы возник мужской силуэт.

– Привет, Федор! А к нам гости! Вот, Надежда пожаловала! – поздоровался с незнакомцем Пороховщиков. Тот, кого он назвал Федором, застыл в полной растерянности. Он давно не видел людей, и я была для него сказочным видением.

– Знакомьтесь! – подтолкнул меня к нему Пороховщиков, закрыв за собой дверь поплотнее. – Вот здесь я и живу. Вон кровать моя, где я сплю. Солдатское одеяло. Подушка. И все. Все просто. Нас здесь несколько человек. Они приходят и уходят, я не запоминаю их лица. Но вот Федор здесь – старожил, больше ста лет живет здесь. Мы с ним подружился. Он много читает.

В комнате и правда не было ничего лишнего – ни личных вещей, ни сменной обуви, ни предметов обихода, ни одной личной вещи, ничего! Лишь у Федора стояла одна-единственная лампа на старой тумбочке советских времен, да лежали стопкой несколько книг. Кровать, как у всех, была аккуратно и ровно застелена серым казарменным одеялом.

– Каморка какая-то, а не комната, – поежилась я.

– Да, ты права – каморка. Но я неприхотлив. Главное, есть где спать, куда положить голову, – согласился Пороховщиков.

– Что это за место? Почему вы живете именно здесь? Что, нет светлых комнат? – шепотом спросила я, но вдруг поняла, что задела за живое, сделала ему больно. Осторожно присев на кровать и сцпив свои крупные, сильные руки, он огорченно произнес:

– Я не знаю, что случилось. Где я и как я сюда попал. Я – потерялся.

Федор, тихо стоя в углу, прислушивался к нашему разговору, не вмешиваясь. Клетчатая рубашка, надетая поверх светлой футболки, сидела на нем ладно, опрятно, подчеркивая высокий рост. Кудрявые темные волосы, отросшие до самых плеч, несмотря на проблески редкой седины, придавали его лицу молодость. Трудно было поверить, что он здесь больше ста лет – Федор был весь ухоженный, домашний.

Неожиданно, словно испытывая сочувствие к своему соседу, Федор нарушил молчание:

– Это особое место. Здесь находится тот, кто «ничей». Сюда попадают те, кто ушел из жизни не по своей воле. Кто не хотел умирать, не должен был – но умер. Его душа, – он кивнул в сторону Пороховщикова, – потерялась, поэтому он – здесь. Он не сам ушел из жизни, его сюда, в иной мир – отравили. Это место потерянных душ.

Резко поднявшись, Александр Шалвович заходил по тесной комнате из угла в угол, как маятник, стараясь не выдать охватившее его волнение.

– Я что-то помню! Помню, как я рвался к жене Ирине. Как поставили укол. И все. Ничего больше... Когда я очнулся, то узнал, что я умер. Но я не должен был умереть! Когда человек умирает неестественной смертью, он попадает в этот мир темноты, где нахожусь я сейчас. В этой комнате все – ничьи, – волновался он.

– А как же Федор? – взглянула я на его соседа.

– Да я вообще-то сирота, – отмахнулся Федор. – Что-то случилось со мной, но так давно, что никто уже и не объяснит – что? Столько лет уже прошло! Никто не ищет меня, никто не зовет, не спрашивает. Никому

она придет снова, и тогда уже ничего не изменить. Пора!

Федор не спеша подошел к стене, где стоял старый громоздкий шкаф, и посмотрел на Александра Шалвовича, словно ожидая команды. «Что затеяли старики-разбойники? Неужели побег? Не зря, значит, старушка волновалась?» – оживилась я.

– Надя, ты можешь мне помочь? Мне срочно надо вернуться в Москву. Я должен разобраться, что произошло. У меня в Москве остались незаконченные дела, – осторожно произнес Пороховщиков. Глаза его были полны печали.

– Чем же я-то смогу помочь? – за-



я не нужен. Так вот и живу в темноте. Здесь много таких потерянных.

В дверь постучали, Александр Шалвович осторожно приоткрыл ее. В узкую щель, стараясь протиснуться, заглядывала седая женщина.

– Вы долго еще? – сварливо прокричала она, стараясь разглядеть поверх голов, что происходит в комнате. – Не забудьте вернуться в зал!

– Гостя приехала издалека! Много надо рассказать. Не волнуйтесь, мы придем в зал, – вежливо ответил Пороховщиков.

Убедившись, что мы никуда не делись, женщина пошла обратно, туда, откуда доносилась танцевальная музыка. «Странная какая, – подумала я. – А куда мы отсюда можем подеваться?»

– Надзиратель наш. Не просто так пришла! – заговорщицки кивнул Пороховщиков Федору, который тут же кивнул в ответ, словно знал, о чем идет речь. – Надо торопиться! Скоро

теребила я пуговицу, зацепившись за нее, как за спасательный круг. Вот что я вижу – сон это или не сон? Что же это мне в голову-то лезет, а?

– Нет, это не сон. Ты здесь, со мной. Я потерялся, и ты покажешь мне дорогу домой, в Москву. Я не смогу это сделать один. Только живой человек может помочь, тот, кто не испугается нас, не живых...

– Да уж, помогите, Наденька. Он давно ведь тут мается, – захопотал вдруг возле меня Федор, словно стараясь скрыть непривычное для него смущение. – Потерялся он. Убили его.

– Конечно, помогу! – согласилась я, вовлекаясь в приключение. – Здесь недалеко проходит железная дорога. Поезда идут прямо на Москву.

Федор словно только этого и ждал – подхватив угол огромного шкафа, он с легкостью сдвинул его в сторону. В стене открылась огромная дыра, зияющая, как рана в ночи. Рва-

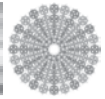

ным куском в ней виднелось звездное небо, ночной сад с деревьями, сумеречная поляна, слышался далекий гул поездов.

– Тебе со мной не страшно? – оглянулся Пороховщиков. В его глазах была невыразимая боль.

– Нет! Не страшно. Бежим! – мотнула я головой, но вдруг остановилась. – А как же Федор?

В это время широкая ладонь Федора толкнула меня в спину, и мы вывалились в ночной парк. Дыра сразу закрылась. Мы убежали из мира мертвых так, как будто жизнь Пороховщикова после смерти не прекращалась вовсе, из мира, где существовала взаимовыручка и забота о другом человеке.

Александр Шалвович зашептал, волнуясь:

– Ты знаешь, куда идти? Мы не заблудимся? Ведь я ничего не вижу!

– Не заблудимся! Станция недалеко. Не волнуйтесь. Я знаю путь.

Раздался гул поездов, послышался шум колес, от шпал повеяло придорожной смоляной гарью, – запахло жизнью.

– Мы правда едем в Москву? – переспрашивал Пороховщиков, словно не веря своему счастью.

– В Москву! И только в Москву! Я посажу вас на поезд и договорюсь с проводницами – вас поселят в отдельное купе, чтобы никто не беспокоил, приглядят за вами в дороге.

– Спасибо, Наденька. Без тебя я не нашел бы эту дорогу. Нам может помочь тот, кто думает о нас. За Федора – не волнуйся, он выбрал свой путь и счастлив тем, что стал кому-то нужен.

Сквозь листву, подманивая огнями, обозначились желтые станционные фонари. Станция уже была рядом, осталось дождаться поезда и сесть в вагон.

Смерть всенародно любимого артиста была зафиксирована около пяти часов утра 15.04.2012, на 73-м году жизни. 20.09.2012 Пороховщиков «возвращался» в Москву. События стали развиваться так быстро, словно Пороховщиков и в самом деле ожил. И уже не кажется неожиданной новостью от 05.03.2013: «Родственники срочно достают тело Пороховщикова из могилы! Тело эксгумируют, поскольку появились новые претенденты на его многомиллионное наследство».

Поразительно! Получается, что тело Пороховщикова действительно возвращается в Москву, так как его дела не закончены. Разве не об этом говорил мне сам Пороховщиков? Кроме того, возникло еще одно неожиданное совпадение. Газета «Комсомольская правда» сообщила: «18 апреля 2012 г. Александра Пороховщикова похоронят в селе Федоровка, где покоится его мать». Вот так его сотоварищ Федор! Значит, и он не случайно вписался в события семьи Пороховщиконых.

Считается, что Дух человека не умирает, он находит свое новое материальное воплощение, особенно когда не завершены земные дела. И чтобы принять этот факт как данность, достаточно просто посмотреть на смерть как на часть нашей жизни.

Надежда Маслова,  
20.09.2012–20.03.2013.  
Фото: Владимир Якубов

**Луна в астрологии – душа. Это ежедневное поведение и самочувствие, психика, подсознание и сны, то есть жизнь внутренняя. А также жизнь обыденная, бытовая, с реакциями «на автопилоте». Все привычки, еда – тоже. Как и вода, напитки, вообще водный обмен и питьевой режим. А еще семья, своя и родительская, и дети до 7 лет.**

Периоды Луны без курса делятся с большим разбросом – от нескольких минут до 1,5 суток. Но в этом году многочасового, длинного безвременья прямо с лихвой... Что это означает, и что с этим делать?

Луна без курса – термин, знакомый всем астрологам. Это время, когда ночное светило оказывается «в свободном плавании», то есть не имеет значимых связей/аспектов с другими планетами. Получается затишье, ничем не управляемое междувременье. Подчеркну: периоды эти – абсолютно плановые. Они, наверное, нужны для того, чтобы люди и небо отдохнули друг от друга. А душа, о которой мы часто забываем в суете и текучке – побыла наедине с собой. Даже сердце не бьется непрерывно – в его ритме есть моменты, когда оно делает паузу, отдыхает. Вдох-выдох, рассвет-закат – ритмы в природе и в человеке, если задуматься, вообще так устроены – с перерывами.

Как понять без астрологических расчетов, что идет Луна без курса? Это – жизнь, поставленная на паузу. Мы словно выключаемся из действительности, потеряв на время все смыслы. Нам трудно собраться, сконцентрироваться. Никак не можем заставить себя приступить к нужным делам. Вместо этого – какой-то невнятный шалтай-болтай: посидеть, поболтать, покурить, чаю попить... Расписание дня «валится» безо всяких видимых причин. Дела не сделаны, уроки у детей не выучены, встречи и разговоры канули без смысла и цели. Особенно коварны считанные минуты на Луне без курса. Это – не выключенный чайник, забытые ключи, документы... И кошелек, который «кувели» в магазине, хотя вы отвлеклись всего на пару секунд.

Обычно астрорекомендации на Луне без курса выглядят так: от-

ложить все важное – все равно толку не будет. Отдохнуть, поспать, помечтать... Словом, разрешить себе упасть в междувременье. И не казнить себя, если что-то произошло не так, не тем закончилось, не так срослось.

Но в этом году Луна без курса бывает целыми днями! Целыми неделями, почти подряд! Вот такая, еще одна, плата за время перемен. Душе дается как будто лишнее время – разобраться в себе, привести



себя в порядок, перестроиться, уловить новые алгоритмы.

А для этого надо больше быть с собой – и у себя. Ведь еще одно плановое занятие на Луне без курса – это заняться собой!

И не столько саморазвитием и самообразованием – всех занятий не перепробуешь, всех книжек не перечитаешь. А самоосознанием и самоосмыслением. Тишина, молчание, погруженность в себя... Выключите знания, опыт, связи с людьми, маски и статусы. Подумайте о личных привычках, стереотипах, алгоритмах: что мешает, что поменять. И что от человека остается, когда

он наедине с собой?.. Вы получите этот ответ.

Можно также заняться тем, на что обычно не хватает времени: душевно (!) пообщаться, навещать друзей, родню, побеседовать о жизни, о прошлом со своими стариками, перечитать любимые книги, написать от руки письма, вообще начать дневник.

Сейчас приходится жить перебежками. День на день не похож! Кстате, как и погода. Если вы чувствуете, что вы в хорошей форме, сила и воля в наличии, а дела не позволяют спать – не медлите! Активно двигайтесь вперед! Ведь не факт, что через час, два или к вечеру не наступит Луна без курса, когда

Проверьте по этим таблицам, как сложился апрель.

Спланируйте более эффективный май, когда из-за праздников мы и так выпадаем из времени. Алкоголь, водно-питьевой режим, переизбыток, недосып, те самые вредные привычки... Теперь вы поймете, как бесконтрольно все это может «поехать» в 2013 году – и чем обернуться.

И наоборот. Если хотите смягчить, ослабить или совсем свести на нет влияние людей, событий и т. п. на свою жизнь – делайте это именно на Луне без курса.

Все промежутки, не указанные в таблице – это обычная Луна. То есть имеющая нормальные планетные связи (когда жизнь предсказуема и управляема).

**Май: Луна без курса**

(время московское!)

1 мая: 18.07–18.20

3 мая: 8.25–22.26

5 мая: 20.01–24.00

6 мая: 00.00–5.03

7 мая: 16.41–24.00

8 мая: 00.00–14.09

10 мая: 4.29–24.00

(день солнечного затмения!)

11 мая: 00.00–1.21

12 мая: 17.32–24.00

13 мая: 00.00–13.57

15 мая: 16.14–24.00

16 мая: 00.00–2.38

18 мая: 8.35–13.33

20 мая: 20.49–21.07

22 мая: 11.35–24.00

23 мая: 00.00–00.55

24 мая: 17.56–24.00

25 мая: 00.00–1.49

(день лунного затмения!)

26 мая: 14.23–24.00

28 мая: 22.41–24.00

29 мая: 00.00–1.48

31 мая: 3.57–4.30

Татьяна Чернецова,  
астролог, член ISAR

**СПЕШИ ДЕЛАТЬ ДОБРО: ЯРМАРКА ЗАБЫТЫХ ВЕЩЕЙ**

Для продажи на ярмарке забытых вещей подойдут ранее горячо любимые, а ныне окончательно забытые вещи, кем-то подаренные или случайно купленные: пользоваться – не пользуешься, а выбросить жалко. Безделушки, украшения, платки, статуэтки, вазочки, рамочки, шкатулочки, картиночки в хорошем состоянии. Акция проводится для сбора пожертвований для благотворительного проекта «Мир без слепоты».

Вещи можно приносить по адресу: **Екатеринбург, ул. Тургенева, 22, оф. 104, Центр Бронникова.**

Тел.: +7 (343) 287-17-64, +7-965-53179-91 (Амиран), +7-904-985-34-85 (Анна)

**Проверь свои способности!**

Клуб «Экстра7» и редакция газеты «Тайна жизни»

приглашают всех желающих выявить и протестировать свои экстрасенсорные способности!

Справки и запись по телефонам:  
+7-903-084-46-21, +7-922-214-11-79

E-mail: resurs-x7@ya.ru

**Э Ф Ф Е К Т И В Н А Я  
ОЧИСТКА ОРГАНИЗМА**

Мы живем в непростой экологической обстановке. Наш организм достаточно сильно зашлакован. Из-за токсинов, накопленных нами в течении жизни, мы чувствуем себя дискомфортно, развиваются различные недуги.

Для выведения токсинов разработаны специальные аппараты, работающие по принципу электрофореза. Они позволяют безболезненно за десяток сеансов избавить организм от большей части накопленных шлаков. Порой достаточно такой чистки, чтобы избавиться от недугов, которые, казалось, напрямую не связаны с наличием токсинов в организме. После чистки организм гораздо быстрее восстанавливается и приходит в нормальное здоровое состояние.

Приглашаем вас пройти чистку на болгарском аппарате «Ionic Clean». Вы освободитесь от токсинов и улучшите свое здоровье.

Запись на прием по телефонам:

(343) 361-22-77

Наш адрес: Екатеринбург, ул. Луганская, 4.



# МАНДАЛА «ГОРА КАЙЛАС»

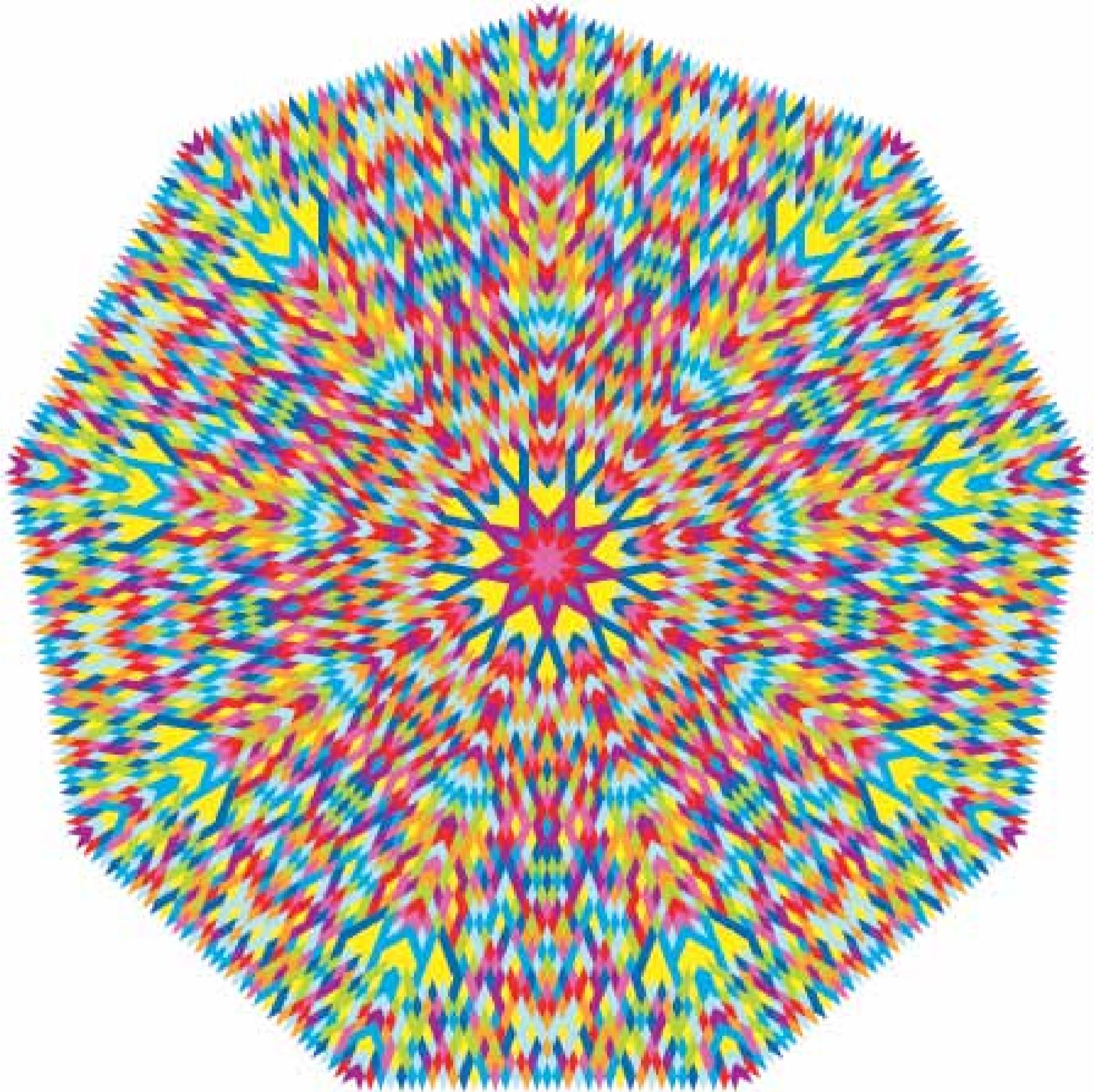

Каждый человек обладает световым телом. Напрямую чувствовать и работать со световым телом могут лишь люди, прошедшие обучение и добившиеся успехов в практике. А как быть людям, не прошедшим обучение? Для них разработана специальная программа «Световая Мандала».

Это компьютерная программа, созданная знаменитой ученой из Австрии – Урсулой Иррганг.

Исходными данными для расчета мандалы являются: имя, фамилия, дата рождения. Программа обрабатывает данные и выводит на экран компьютера вашу личную световую матрицу.

Мандала – это индивидуальный инструмент, который может быть принесен в постоянную жизнь в виде картины. Эти цветные мандалы можно повесить на стену в доме, чтобы они гармонизировали пространство и очищали его.

На этой странице мы предлагаем вам мандалу «Гора Кайлас».

Эта мандала работает для любого человека. Расположите ее так, чтобы можно было время от времени бросать на нее взгляд. Это позволит вам почувствовать энергию самого мощного места силы на Земле. Это своеобразное энергетическое путешествие в Тибет.0

В Екатеринбурге можно получить консультацию специалистов и открыть уснувшие области сознания, поработав со своей индивидуальной мандалой. Научиться самим создавать мандалы можно на семинаре «Световые мандалы», который регулярно проходит в Екатеринбурге.  
Любовь Рогулева

**Закажите себе индивидуальную мандалу по телефону: +7-902-87-45-999.**